

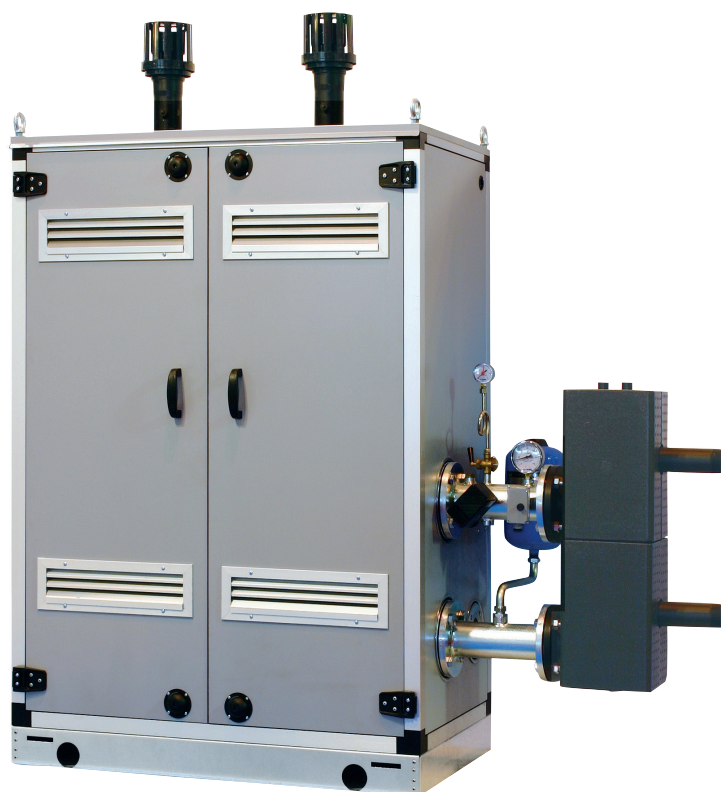

MURELLE EQUIPE 140 BOX ErP

ИНСТРУКЦИИ ПО ЭКСПЛУАТАЦИИ И ТЕХОБСЛУЖИВАНИЮ



RUS

ДЛЯ УСТАНОВЩИКА

СОДЕРЖАНИЕ

1	ОПИСАНИЕ ПРИБОРА	стр.	4
2	УСТАНОВКА	стр.	8
3	ХАРАКТЕРИСТИКИ	стр.	17
4	ЭКСПЛУАТАЦИЯ И ТЕХОБСЛУЖИВАНИЕ (Порядок отсечения отдельных модулей).....	стр.	24

СООТВЕТСТВИЕ

Наша компания заявляет, что котлы MURELLE EQUIPE 140 BOX ErP соответствуют основным требованиям следующих Директив:

- Директива по Продуктивности 92/42/ЕЭС
- Регламент по газовому оборудованию 2016/426/ЕС
- Директива по Электромагнитной Совместимости 2014/30/ЕС (TRTC 020/2011)
- Директива по Низкому Напряжению 2014/35/ЕС (TRTC 004/2011)
- Директива по Экосовместимому Проектированию 2009/125/ЕС
- Регламент (ЕС) № 813/2013 - 811/2013



ЗАПУСК АППАРАТА

В момент осуществления первого включения котла П рекомендуется выполнить следующие проверки:

- Проверить, чтобы в непосредственной близости от котла не находились легковоспламеняющиеся жидкости или материалы.
- Убедиться, что электрическое соединение было выполнено правильно и что провод заземления был присоединён к хорошей системе заземления.
- Открыть газовый кран и проверить уплотнение креплений, включая уплотнение горелки.
- Убедитесь, что котёл был подготовлен для функционирования в соответствии с типом подаваемого газа.
- Проверить, чтобы спускной трубопровод продуктов горения был свободным и был правильно установлен.
- Проверить, чтобы заслонки были открыты.
- Проверить, что в установку загружена вода, и что весь воздух выпущен.
- Проверьте, чтобы циркуляционный насос не был заблокирован.
- Выпустить воздух из газового трубопровода с помощью специального сапуна забора давления, расположенного на входе газового клапана.

Компания Fonderie Sime S.p.A. снимает с себя всякую ответственность за опечатки или текстовые ошибки и оставляет за собой право вносить изменения в техническую и коммерческую документацию в любой момент и без предупреждения.



1 ОПИСАНИЕ ПРИБОРА

1.1 ВВЕДЕНИЕ

Тепловые модули **MURELLE EQUIPE 140 BOX Egr** - это конденсационные установки с предварительным смешиванием,

предназначенные только для отопления, соединяемые между собой и легко монтируемые, как для отдельного функционирования, так и подсоединённых последовательно/каскадно независимо один от

другого.

ПРИМЕЧАНИЕ. Первое включение должно выполняться уполномоченным персоналом.

1.2 ГАБАРИТЫ (рис. 1)

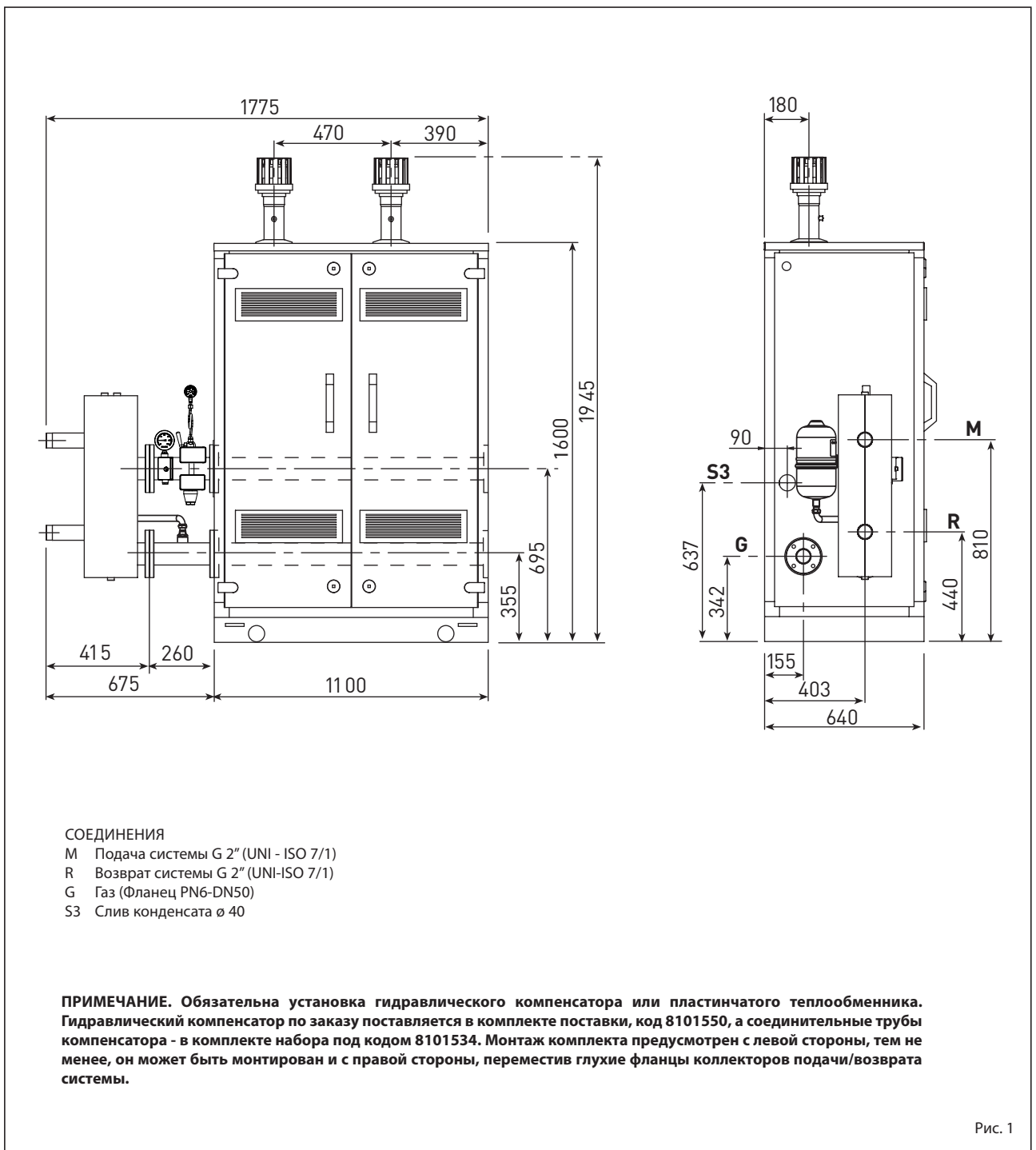

1.3 ТЕХНИЧЕСКИЕ ДАННЫЕ

MURELLE EQUIPE 140 BOX ErP		
Генераторы с тепловой мощностью 63,2 кВт	№	2
Тепловая мощность		
Номинальная (80-60°C) (Pn max)	кВт	126,5
Номинальная (50-30°C) (Pn max)	кВт	136,2
Пониженная (80-60°C) (Pn min)	кВт	13,4
Пониженная (50-30°C) (Pn min)	кВт	15,0
Расход тепла (*)		
Номинальный (Qn max - Qnw max)	кВт	130,0
Пониженный (Qn min - Qnw min)	кВт	14,0
Мин/макс полезная производительность (80-60°C)	%	95,7/97,3
Мин/макс полезная производительность (50-30°C)	%	107,4/104,8
Полезная производительность с 30% нагрузки (40-30°C)	%	108,1
Потери при остановке при 50°C (EN 15502)	Вт	286
Напряжение питания	В-Гц	230-50
Потребляемая электрическая мощность (Qn max)	Вт	372
Потребляемая электрическая мощность (Qn min)	Вт	131
Потребляемая электрическая мощность насосом системы	Вт	176 (2 x 88)
Степень электрической защиты		IPX4D
Энергетические характеристики		
Класс сезонной энергетической эффективности отопления		A
Сезонная энергетическая эффективность отопления	%	92
Звуковая мощность отопления	дБ (A)	--
Регулировка температуры отдельного модуля	°C	20/80
Содержание воды в модулях	л	27,7
Макс. рабочее давление (PMS)	бар (кПа)	3,5 (343)
Макс. рабочая температура (T max)	°C	86,6
Температура дымовых газов при Q. Номинальная (80-60°C)	°C	61,6
Температура дымовых газов при Q. мин. (80-60°C)	°C	74
Температура дымовых газов при Q. Номинальная (50-30°C)	°C	55
Температура дымовых газов при Q. Номинальная (50-30°C)	°C	48
Мин/макс. расход дымов	г/с	6,8/62,9
CO₂ при Q. Номинальная/Минимальная (G20)	%	9,0/9,0
CO₂ при Q. Номинальная/Минимальная (G31)	%	10,0/10,0
Измеренное значение Nox (EN 15502-12015)	мг/кВт час	37
Потери дыма с включенной горелкой	%	2,1
Потери дыма с включенной горелкой	%	0,3
Макс. давление на выходе коллектора выпуска дымов	Па	160
Номер PIN		1312CT6271
Категория		IІ2НЗР
Классификация прибора		B23-B53-B23P-B53P
Класс NOx (EN 15502-12015)		6 (< 56 мг/кВт час)
Порожний вес	кг	247
Давление газа и сопел		
Давление подачи (G20)	мбар (кПа)	20/25 (1,96/2,45)
Давление подачи (G31)	мбар (кПа)	37 (3,63)
Количество сопел	№	--
Диаметр сопел (G20)	ø мм	--
Диаметр сопел (G31)	ø мм	--
Расход при номинальной/минимальной мощности (G20)	м ³ /ч	13,75/1,48
Расход при номинальной/минимальной мощности (G31)	кг/ч	10,08/1,08

(*) Расход тепла при отоплении рассчитан с использованием низшей теплоты сгорания (PCI)

1.4 ФУНКЦИОНАЛЬНАЯ СХЕМА (рис. 2)

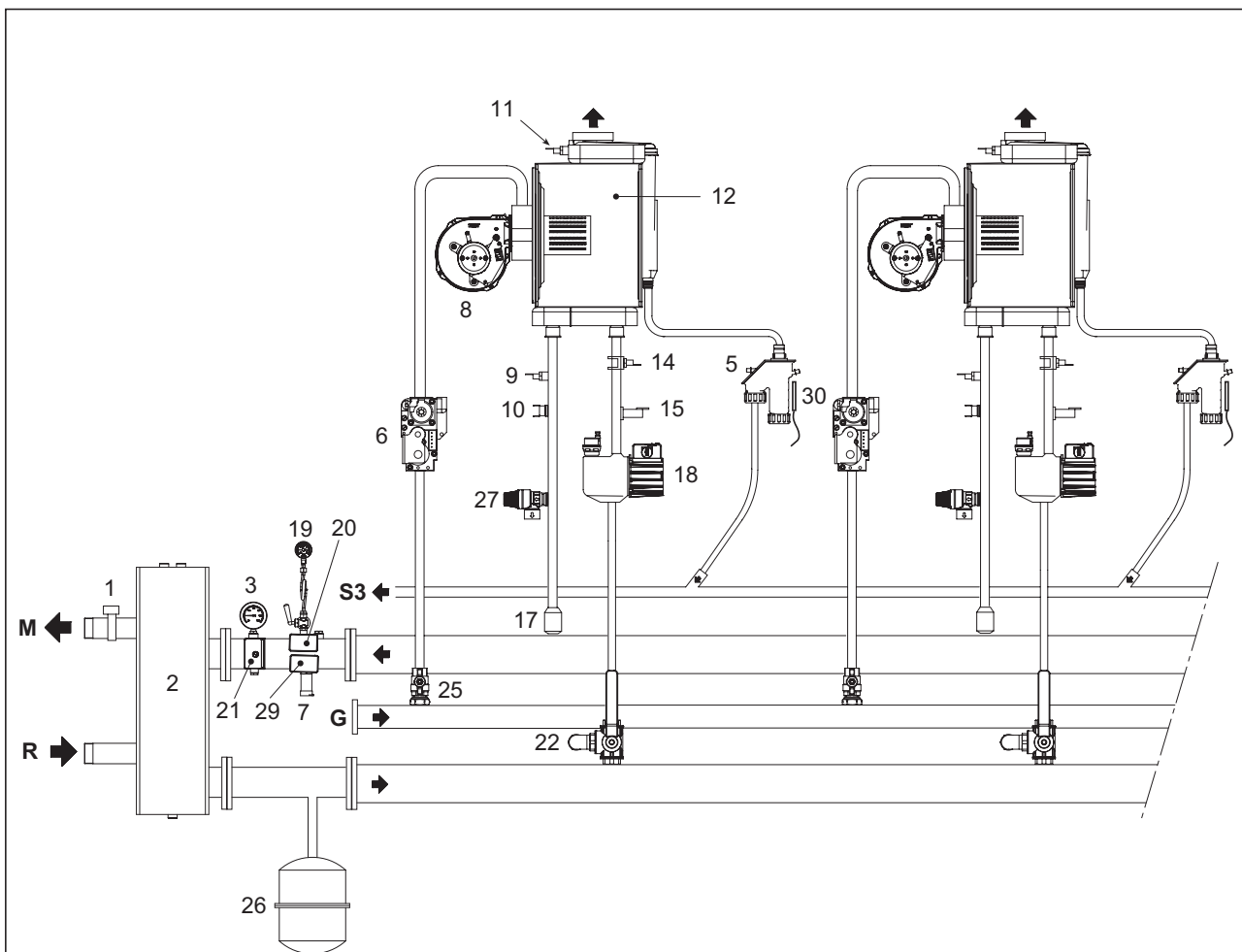

УСЛОВНЫЕ ОБОЗНАЧЕНИЯ

- 1 Датчик каскадной подачи (SMC)
- 2 Гидравлический компенсатор
- 3 ---
- 5 Сифон слива конденсата
- 6 Газовый клапан
- 7 ---
- 8 Вентилятор
- 9 Датчик подачи отопления (SM)
- 10 Предохранительный термостат 100°C
- 11 Датчик дымов (SF)
- 12 Первичный теплообменник
- 14 Датчик возврата отопления (SR)
- 15 Датчик давления воздуха
- 17 Обратный клапан
- 18 Высокоэффективный насос установки
- 19 ---
- 20 ---
- 21 ---
- 22 Трёхходовой сливной кран \varnothing 1"
- 23 ----
- 24 ----
- 25 Газовый вентиль
- 26 Расширительный бак 8 литров
- 27 Предохранительный клапан 3,5 бар
- 29 ---
- 30 Датчик защиты от замерзания сифона (SB/SA)

СОЕДИНЕНИЯ

- M Подача установки
- R Возврат установки
- G ГАЗ
- S3 Слив конденсата

Рис. 2

1.5 ОСНОВНЫЕ КОМПОНЕНТЫ ОТДЕЛЬНОГО ГЕНЕРАТОРА (рис. 3)

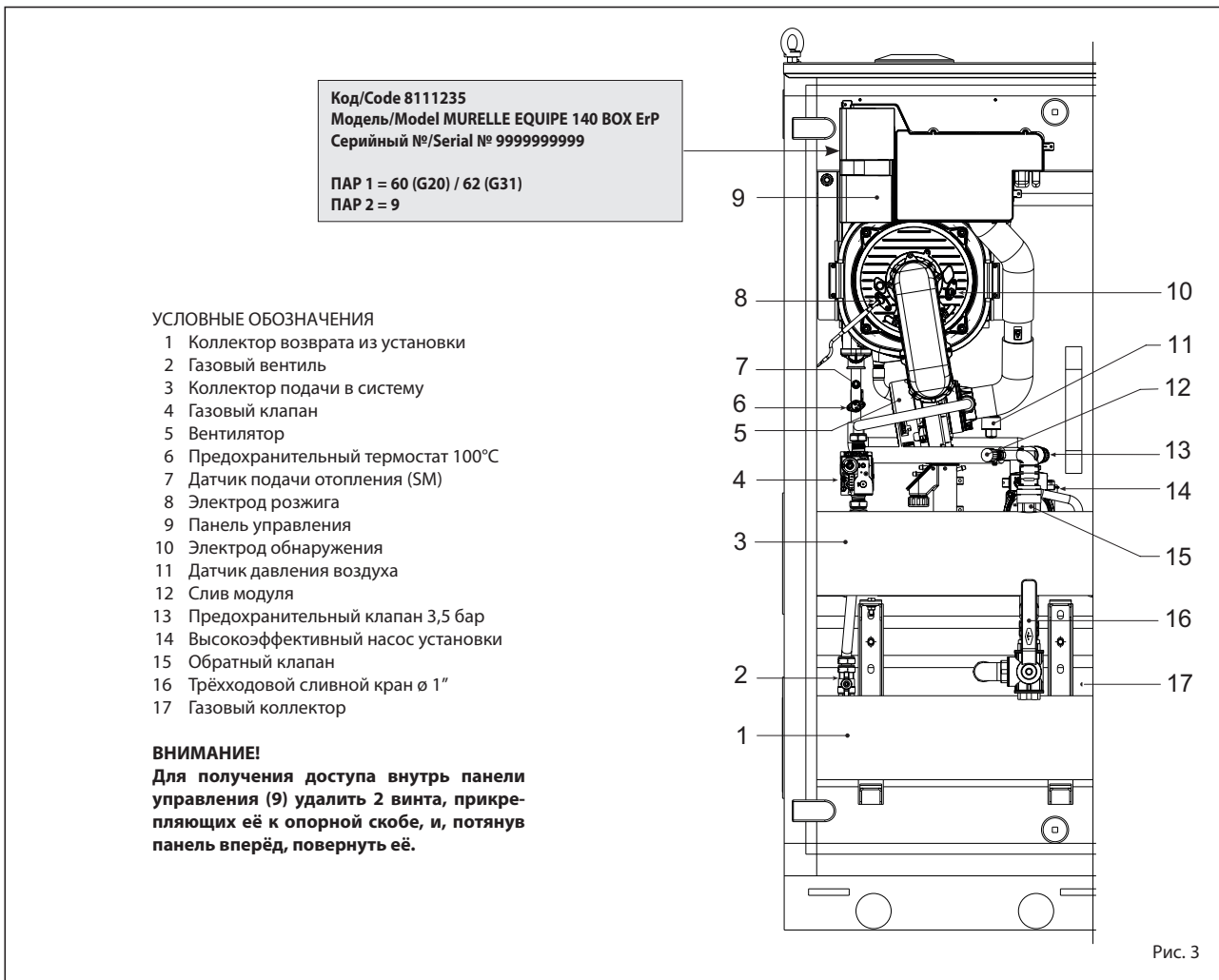

1.6 ТАБЛИЧКА С ТЕХНИЧЕСКИМИ ДАННЫМИ (рис. 3/а)



2 УСТАНОВКА

Установка должна быть стационарной и выполняться только специализированными и квалифицированными компаниями, в соответствии с действующими нормативными требованиями.

2.1 ПОСТАВКА (рис. 4)

Тепловые модули **MURELLE EQUIPE 140 BOX ErP**, которые соединены между собой посредством фланцев, поставляются с наружным покрытием из оцинкованного окрашенного листа.

Они укомплектованы коллекторами подачи/возврата из системы воды и газа и набором датчиков внешней температуры, подачей каскада и кабелем подключения плат RS-485 код 8092250.

Отдельно дополнительно доступны:

- Комплект соединительных труб гидросепаратора, код 8101534 для креплений с левой стороны
- Отдельный ящик (размеры: 630 x 640 x 1600) для гидросепаратора код 8101517 (рис. 4)
- Комплект гидросепаратора, код 8101550

- Набор коллектора дымов из полипропилена для внутренней установки (специально обработанные так, чтобы выдерживать воздействие атмосферных осадков в случае наружной установки), код 8102511
- Выход дымоотвода код 8089530 для наружной установки.

Для электрического подключения модулей и для внутренней или наружной установки дымоотвода, смотрите пункты 2.6, 2.7 и 2.11 руководства.

2.2 УСТАНОВКА

2.2.1 Внутри здания

Тепловые модули **MURELLE EQUIPE 140 BOX ErP** могут устанавливаться в помещении, предназначенном для установки котла, которое должно иметь соответствующие размеры и отвечать требованиям действующего стандарта. Кроме этого, необходимо обеспечить воздухообмен в помещении, поэтому нужно

выполнить вентиляционные отверстия на наружной стене помещения, общая площадь которых должна быть рассчитана в соответствии с требованиями пункта 4.1.2 вышеуказанного министерского Декрета и быть, в любом случае, не менее 3 000 см², а в случае газа плотностью свыше 0,8 не менее 5 000 см².

2.2.2 Снаружи здания

Тепловые модули **MURELLE EQUIPE 140 BOX ErP** могут устанавливаться также снаружи с использованием специального дымоотвода для отдельного модуля, код 8089530.

2.3 ПОДКЛЮЧЕНИЕ УСТАНОВКИ

Для предохранения котла и системы отопления от вредных явлений коррозии, накипи или отложений, очень важно перед запуском прибора промыть систему отопления, в соответствии со стандартом UNI-CTI 8065, используя такие специальные сред-

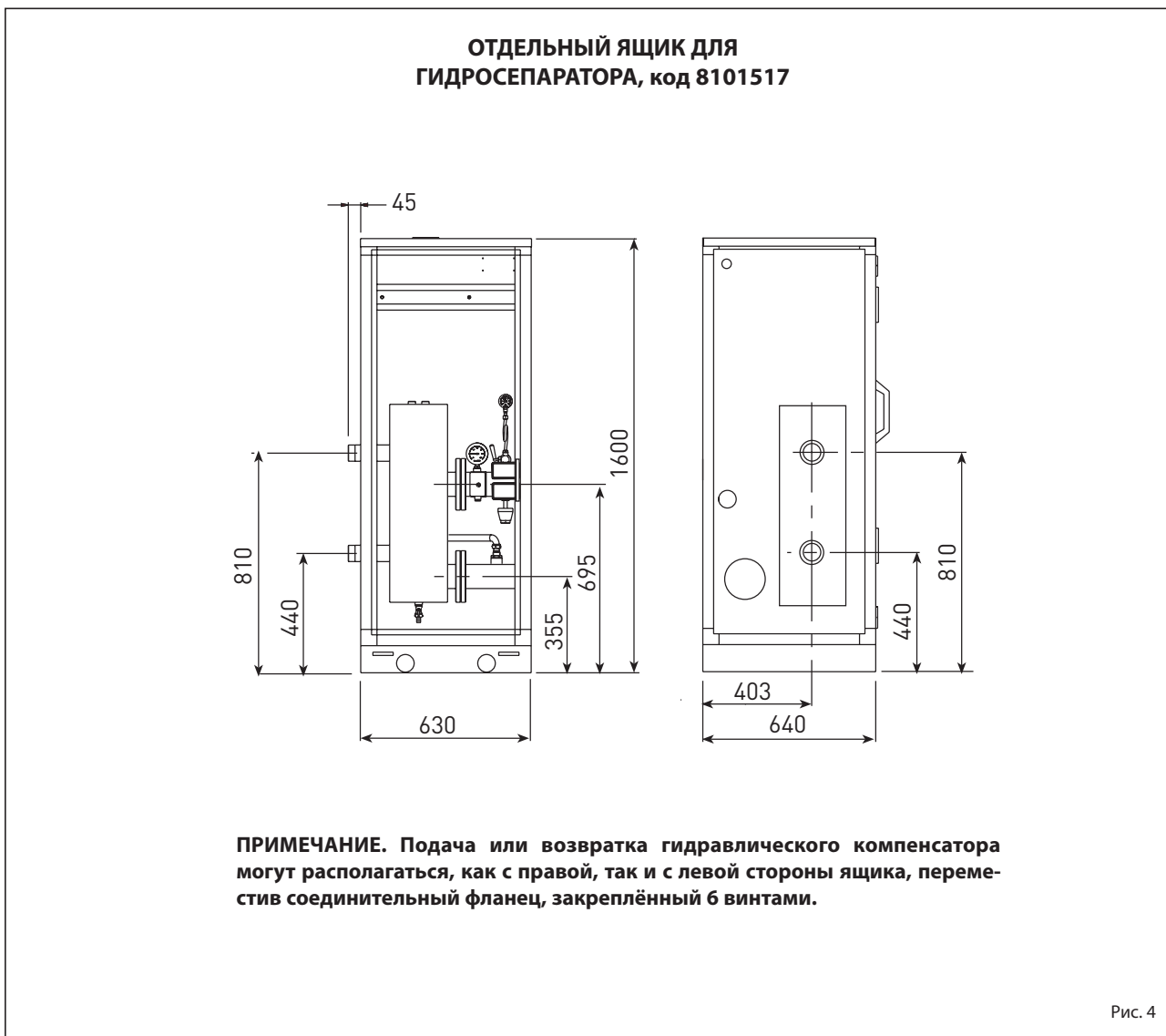

ства как, например, **Sentinel X300 (новые установки), X400 и X800 (старые установки), или Fernox Cleaner F3**. Полный комплект инструкций поставляется вместе с продукцией, однако, для получения более детальной информации можно связаться напрямую с производителем SENTINEL PERFORMANCE SOLUTIONS LTD или FERNOX COOKSON ELECTRONICS.

После промывки системы, для её защиты от коррозии и отложений, рекомендуется использовать добавки-замедлители типа **Sentinel X100 или Fernox Protector F1**. Важно проверять концентрацию добавки-замедлителя после каждой реконструкции системы и после каждого технического обслуживания, в соответствии с предписаниями производителей (о специальных условиях можно узнать у дистрибьюторов). Выпуск предохранительного клапана должен быть присоединён к приёмной воронке для направления возможной продувки при срабатывании.

ВНИМАНИЕ: При невыполнении промывки системы отопления и при недобавлении соответствующей добавки-замедлителя, теряется право на гарантийное обслуживание котла.

Подключение газа должно выполняться в соответствии с требованиями стандартов UNI 7129 и UNI 7131.

При определении размеров газового трубопровода, от счетчика до модуля, необходимо учитывать как расход по объёму (потребления) в м³/ч, так и

плотность газа, взятого для образца. Сечения трубопроводов, которые составляют установку, должны быть такими, чтобы гарантировать поставку газа, достаточную для покрытия максимального спроса, ограничивая потерю давления между счётчиком и любым оборудованием так, чтобы она не была более 1,0 мбар для природного газа второго семейства (метан). Внутри модуля приклеена табличка, на которой приводятся технические идентификационные данные и тип газа, для которого предназначен модуль.

2.3.1 Присоединение слива конденсата

Для сбора конденсата необходимо присоединить сифонный конденсатопровод к сливному трубопроводу с помощью трубы с наклоном не менее 5 мм на метр.

Только пластмассовые трубы обычных сливных бытовых трубопроводов подходят для отправки конденсата к канализационному сливу здания.

2.3.2 Фильтр на газовом трубопроводе

В стандартном варианте на газовом клапане установлен фильтр на входе, который, однако, не может задерживать все загрязнения, которые содержатся в газе и в трубопроводах сети.

Во избежание плохого функционирования клапана или, в некоторых случаях, отключения защитного устройства, которое было на нём установлено, рекомендуется установить на газовом трубопроводе соответствующий фильтр.

2.5 НАПОЛНЕНИЕ УСТАНОВКИ

Давление заправки при холодной установке должно быть **1 бар**. Наполнение должно выполняться медленно, чтобы пузырьки воздуха могли выходить из соответствующих воздуховыпускных клапанов.

2.6 ДЫМОТВОД ДЛЯ НАРУЖНОЙ УСТАНОВКИ (рис. 5)

Для этого типа установки необходимо сделать заказ выхода дымоотвода для отдельного модуля код 8089530.

Для монтажа комплектующего, поставляемого по заказу, смотрите рис. 5.

2.7 НАБОР КОЛЛЕКТОРА ДЫМОВ ДЛЯ ВНУТРЕННЕЙ УСТАНОВКИ (рис. 6)

Для этого типа установки руководствоваться рис. 6. Указанные решения оснащены коллектором дымов (необходимо заказы-

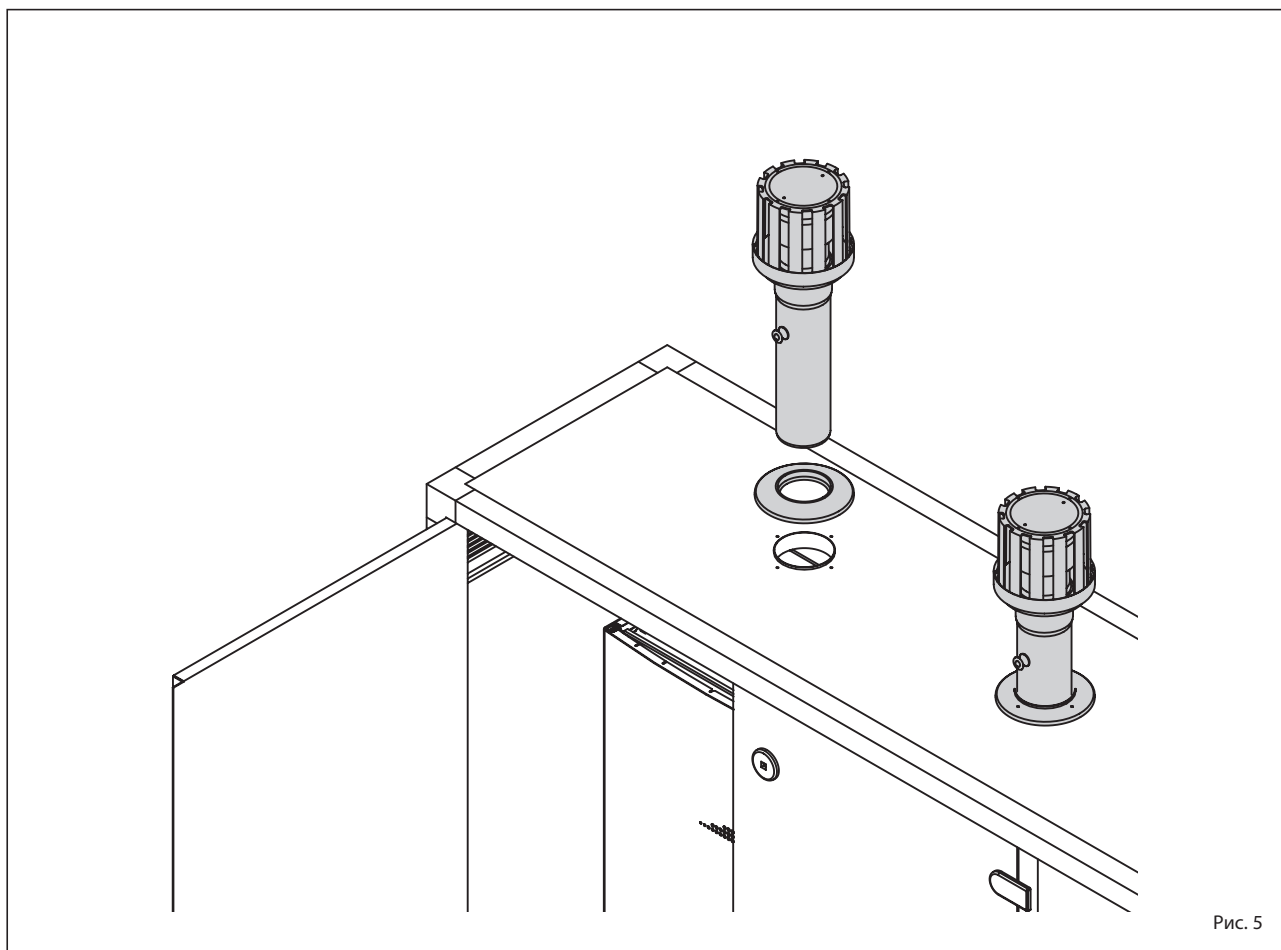

вать отдельно) с выходом, расположенным с правой стороны модулей. Тем не менее, можно перенести выход на левую сторону,

просто повернув коллектор на 180°.

ПРИМЕЧАНИЕ. Наборы специально

обработаны так, чтобы выдерживать воздействие атмосферных осадков в случае наружной установки.

MURELLE EQUIPE 140 BOX ErP
с набором коллектора дымов, код 8102511



Рис. 6

2.8 КОМПЛЕКТ СОЕДИНИТЕЛЬНЫХ ТРУБ ГИДРОСЕПАРАТОРА (рис.7)

Компания SIME поставляет комплект соединительных труб гидросепаратора, код 8101534 для установок с соединениями с левой стороны. Набор состоит из следующих компонентов (рис.7):

- Фланцевый патрубок подачи в систему: код 6291965
- Фланцевый патрубок возврата из системы код 6291965
- Уплотнительные прокладки, крепёжные винты и гайки M16 к коллекторам
- Расширительный бак 8 литров код 6245108 и соединительная труба код 6227661

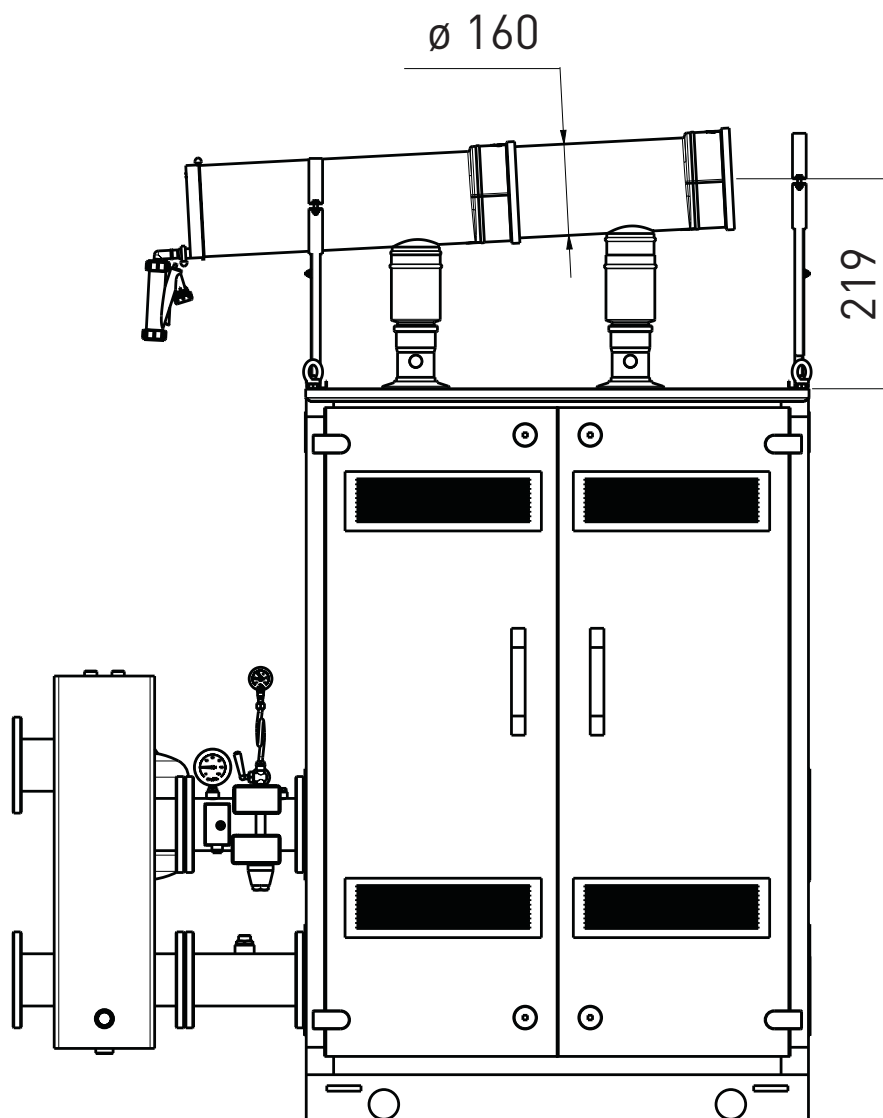
ВНИМАНИЕ! Можно поместить набор соединительных труб в специальный защитный ящик, код 8101517, который заказывается отдельно.

2.9 ПЛАТА RS-485 (рис. 8)

Каждая модель поставляется с платой **RS-485**, позволяющей управлять максимум 8 котлами, подсоединёнными последовательно/каскадно.

Плата находится сзади панели управления.

2.9.1 Режим MODBUS

При данном режиме допускается связь через MODBUS не менее двух котлов в каскадном подключении, для этого необходимо приобрести КОМПЛЕКТ ИНТЕРФЕЙСА MODBUS код 8092278.

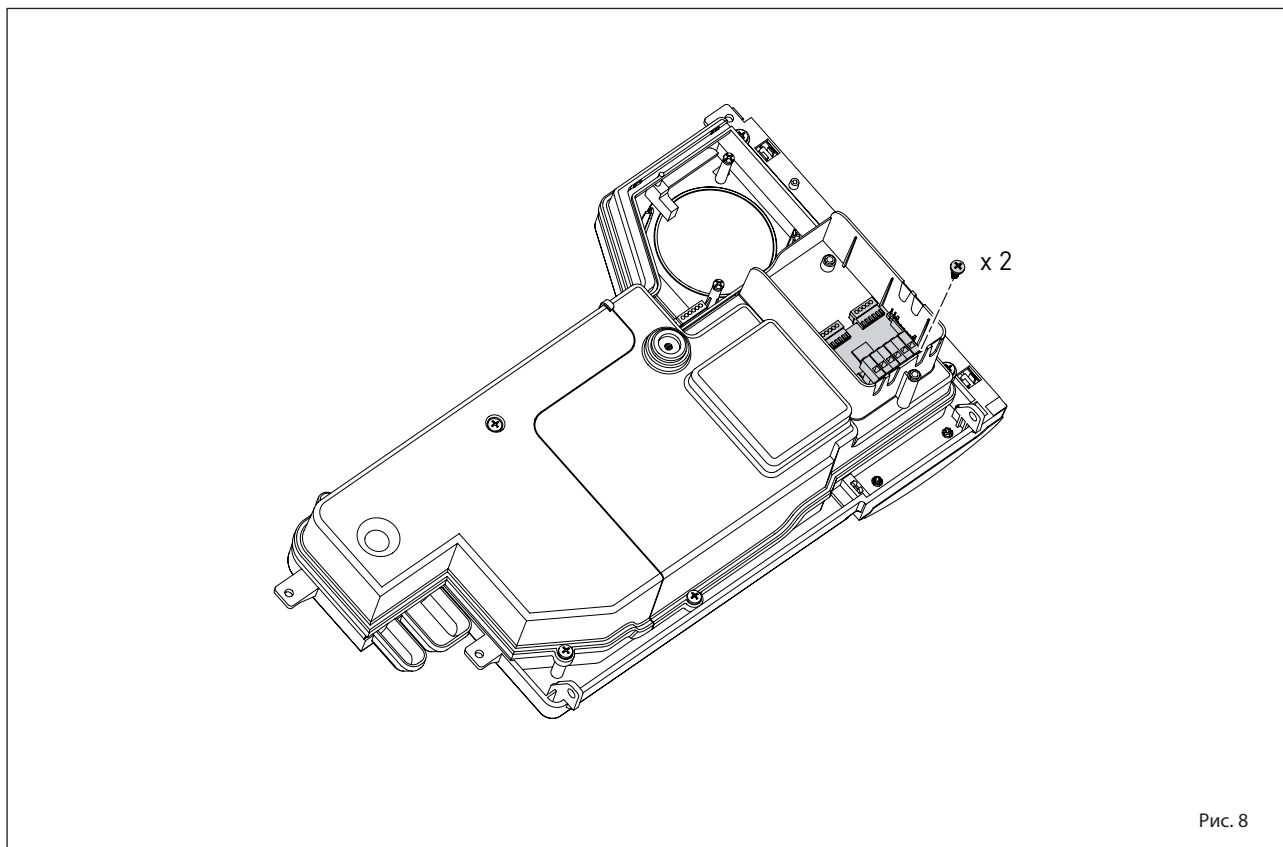
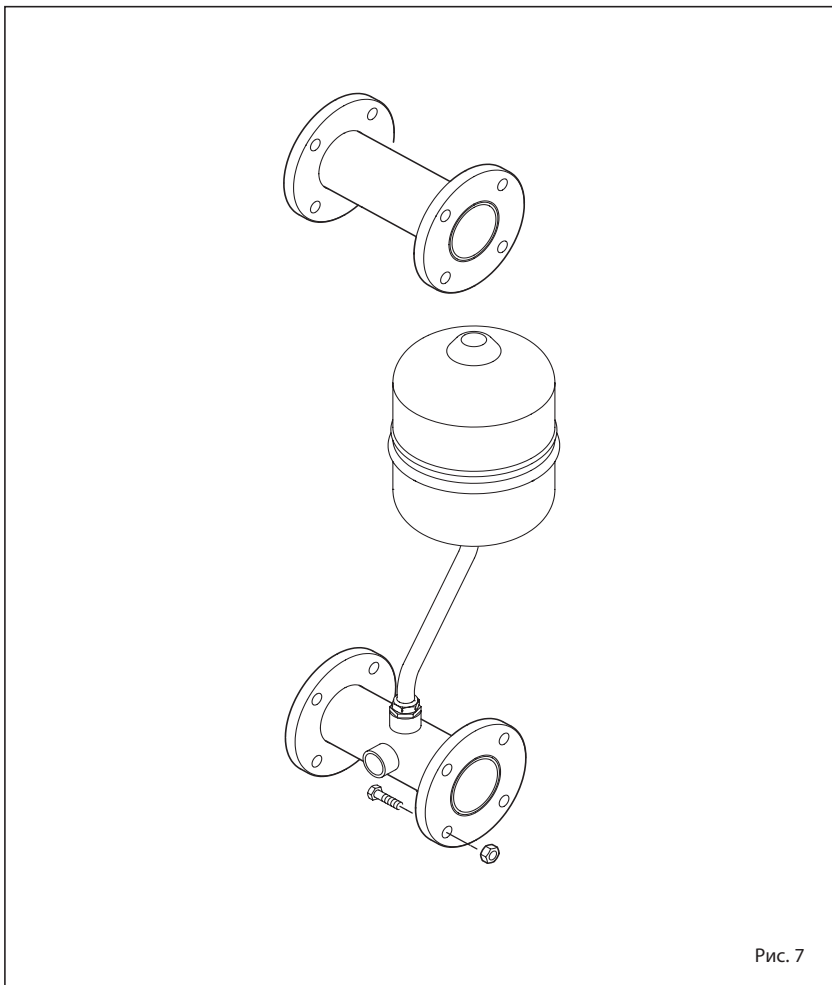

2.10 ГИДРАВЛИЧЕСКИЙ КОМПЕНСАТОР

Гидравлический компенсатор поставляется по заказу в наборе, код 8101550, в комплекте с уплотнительными прокладками, крепёжными винтами и гайками (рис. 9). Установка компенсатора обязательна.

ВНИМАНИЕ! Можно поместить гидравлический компенсатор в специальный защитный ящик, код 8101517, который заказывается отдельно.

2.10.1 Потеря нагрузки гидравлического компенсатора (рис. 10)

Потери нагрузки гидравлического сепаратора указаны в диаграммах на рис. 10.



Рис. 9



Рис. 10

2.11 ЭЛЕКТРИЧЕСКОЕ ПОДКЛЮЧЕНИЕ

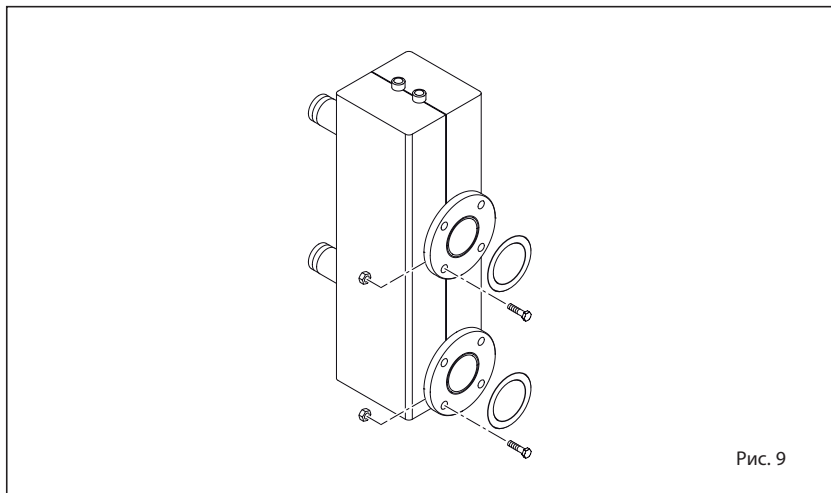
Котёл оборудован электрическим питающим проводом, поставку которого, если возникнет необходимость в его замене, следует запросить только в компании SIME.

Питание должно осуществляться с однофазным напряжением 230В - 50Гц, посредством главного выключателя, защищенного предохранителями с расстоянием между контактами как минимум 3мм. Всеполюсный выключатель должен обеспечивать полное

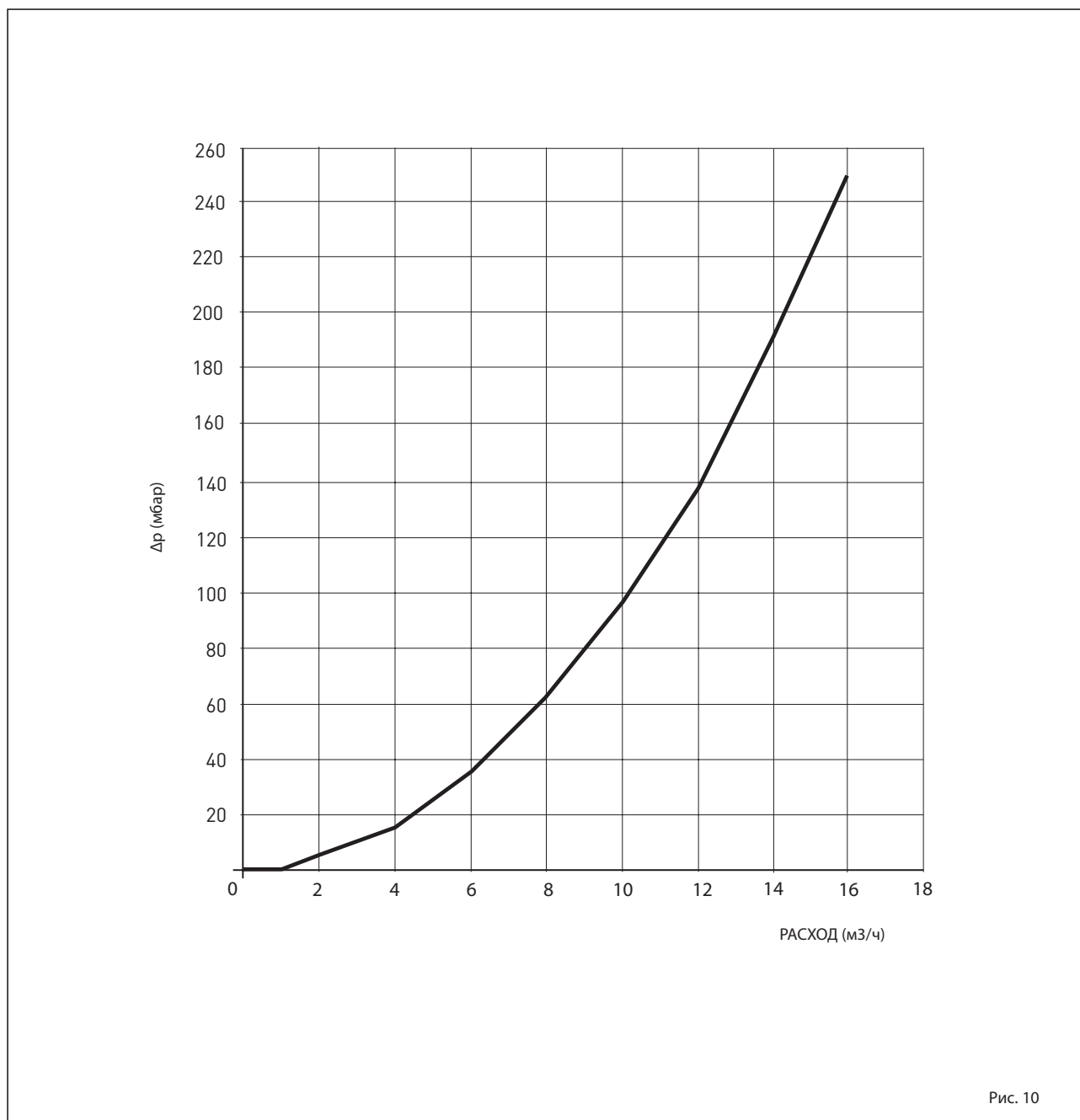
отключение в условиях III категории перенапряжения. Соблюдать полярность L -N и подключение заземления.

ПРИМЕЧАНИЕ: SIME снимает с себя любую ответственность за ущерб, причиненный людям в результате отсутствия заземления котла.

2.11.1 Электросхема отдельного генератора (рис. 11)

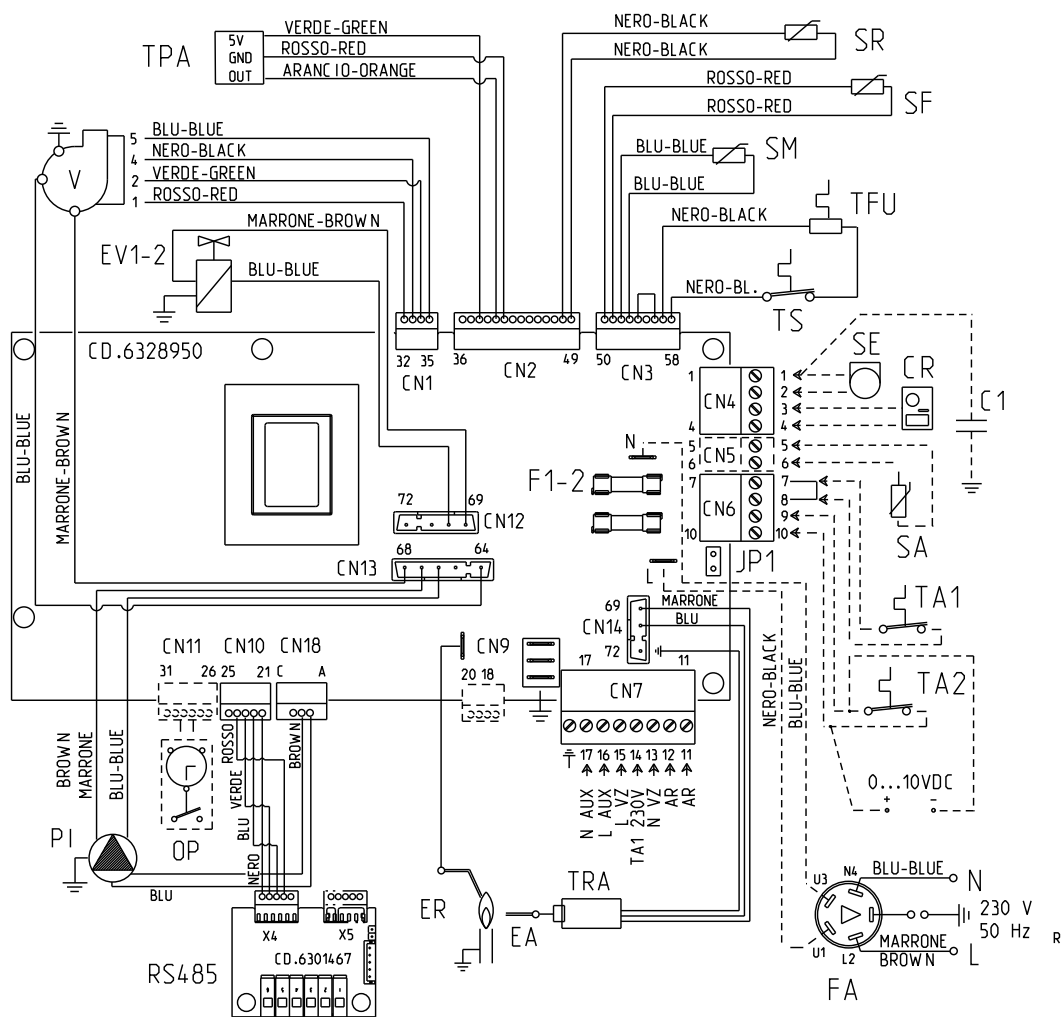

- | | |
|-------|-----------------------------------|
| F1-2 | Плавкий предохранитель (4 AT) |
| TRA | Трансформатор накала |
| PI | Высокоэффективный насос установки |
| V | Вентилятор |
| EA | Электрод розжига |
| ER | Электрод обнаружения |
| EV1-2 | Бобина газового клапана |
| TS | Предохранительный термостат |
| SF | Датчик дымов |
| TFU | Термопредохранитель |
| SM | Датчик подачи отопления |
| SR | Датчик обратки теплоносителя |
| TPA | Датчик давления воздуха |
| TA1 | Термостат помещения Зона 1 |
| JP1 | Выбор TA2 или 0-10 VDC |
| TA2 | Термостат помещения Зона 2 |
| SA | Вспомогательный зонд: |

- | | |
|--------|--|
| - | Чайник L.2000 (опционально) |
| - | сифонный антифриз (по желанию) |
| CR | Дистанционной управление SIME HOME (факультативно) |
| SE | Датчик внешней температуры (факультативно) |
| OP | Часовое программирующее устройство (факультативно) |
| AR | Удалённый сигнал тревоги |
| VZ | Клапан зоны |
| AUX | Вспомогательное соединение |
| RS-485 | Плата КАСКАДА |
| C1 | Конденсатор фильтра (при наличии) |
| FA | Шумовой фильтр (при наличии) |

ПРИМЕЧАНИЕ. Присоедините TA1 к зажимам 7-8 после снятия перемычки.

Для работы 0 ... 10VDC:

- Снять перемычку JP1
- Соединить положительный полюс сигнального устройства к зажиму 10 на CN6
- Соединить положительный полюс сигнального устройства к зажиму 9 на CN6.

Рис. 11

2.11.2 Электрическое подключение модулей последовательно/каскадно (рис. 11/а)

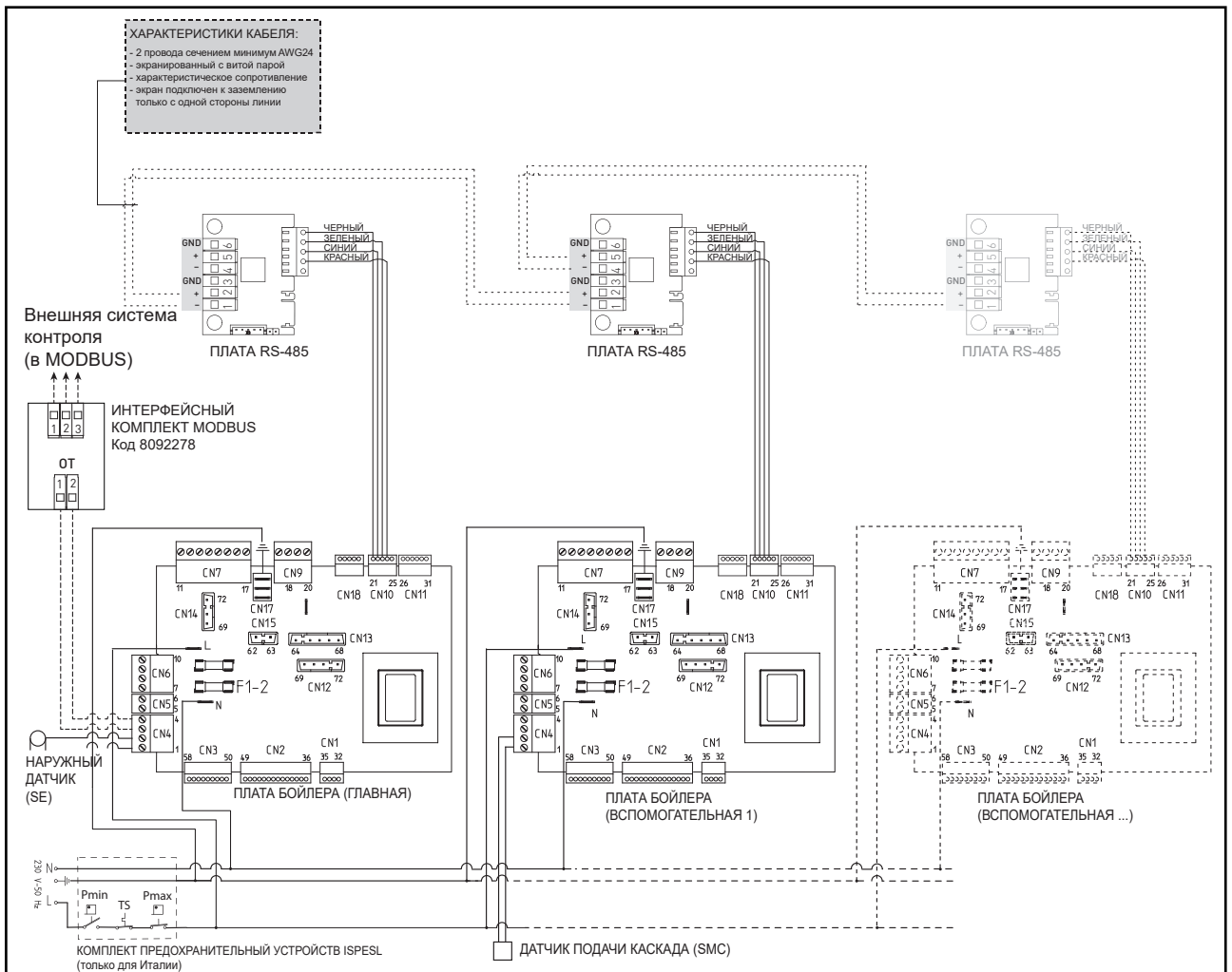

Плата RS-485 для управления при каскадном/последовательном подсоединении, находится на задней стороне панели управления каждого отдельного котла, как показано на рисунке.

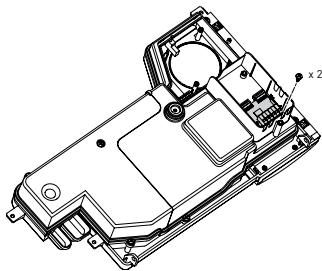

КОНФИГУРАЦИЯ ПАРАМЕТРОВ КАСКАДА

При последовательной/каскадной установке необходимо задать на подсоединённых котлах следующий параметр установщика INST:

ПАР 15 = 0 для первого котла (ВЕДУЩЕГО)
 1 7 для последующих котлов (ВЕДОМЫХ)

(Избегать давать ВЕДОМЫМ котлам один и тот же номер)

Если при последовательной/каскадной установке используется коллектор дымов из полипропилена с обратным клапаном, необходимо задать также следующий параметр установщика INST:

ПАР 1 = 61 (если котёл работает на газе МЕТАНЕ)
 63 (если котёл работает на газе ПРОПАНЕ)

Для входа в параметры установщика INST смотреть пункт 3.3.

А также, когда количество котлов в каскаде превышает два, необходимо конфигурировать параметр OEM A1 ВЕДУЩЕГО котла.

Чтобы войти в параметры OEM, нажать одновременно на кнопки (C) и (F) на 2 секунды.

Войдя в уровень INST, нажать одновременно на кнопки (C) и (F) ещё на 2 секунды. Теперь необходимо ввести код доступа, состоящий из следующего последовательности КНОПОК УСТАНОВЩИКА: " + / - / < / > / < ".

Теперь установить параметр:

ПАР A1 = Количество генераторов в каскаде (3 ... 8)

Рис. 11/а

3 ХАРАКТЕРИСТИКИ

3.1 ПАНЕЛЬ УПРАВЛЕНИЯ (рис. 12)

1 - ОПИСАНИЕ ИКОНОК ДИСПЛЕЯ

- ИКОНКА РЕЖИМА ЛЕТО
- ИКОНКА РЕЖИМА ЗИМА
- ИКОНКА РЕЖИМА ГВС
- ИКОНКА РЕЖИМА ОТОПЛЕНИЯ
- ГРАДУИРОВАННАЯ ШКАЛА МОЩНОСТИ
Сегменты строки загораются пропорционально производимой мощности котла
- ИКОНКА ФУНКЦИОНИРОВАНИЯ ГОРЕЛКИ И БЛОКИРОВКИ
- ИКОНКА НЕОБХОДИМОСТИ В СБРОСЕ
- ИКОНКА ФУНКЦИИ ЧИСТКИ ТРУБ
- ВТОРИЧНЫЕ ЦИФРЫ**
Котёл показывает значение давления системы (правильное значение от 1 до 1,5 бар)
- ГЛАВНЫЕ ЦИФРЫ**
Котёл показывает установленные значения, состояние неисправности и внешнюю температуру
- ИКОНКА НАЛИЧИЯ ДОПОЛНИТЕЛЬНЫХ ИСТОЧНИКОВ

2 - ОПИСАНИЕ КОМАНД

- КНОПКА ФУНКЦИИ ВКЛ/ВЫКЛ**
ВКЛ = Котёл получает электропитание
OFF = На котёл поступает электропитание, но он не может быть подключён к работе. Защитные функции остаются активными.
- КНОПКА РЕЖИМА ЛЕТО**
При нажатии на эту кнопку котёл функционирует только на запрос бытовой воды (**функция не доступна**)
- КНОПКА РЕЖИМА ЗИМА**
При нажатии на эту кнопку котёл начинает функционировать для отопления и для ГВС.
- КНОПКА НАСТРОЙКИ ГВС**
При нажатии на кнопку показывается значение температуры ГВС (**функция не доступна**)
- КНОПКА НАСТРОЙКА ОТОПЛЕНИЯ**
При первом нажатии на кнопку показывается значение температуры контура отопления 1.
При втором нажатии на кнопку показывается значение температуры контура отопления 2.
При третьем нажатии на кнопку показывается значение температуры контура отопления 3 (трёхзонная установка).
- КНОПКА СБРОС**
Даёт возможность восстановить функционирование после неполадки
- КНОПКА УВЕЛИЧЕНИЕ И УМЕНЬШЕНИЕ**
Нажатием на эту кнопку увеличивается или уменьшается установленное значение

3 - КНОПКИ, ПРЕДНАЗНАЧЕННЫЕ ДЛЯ УСТАНОВЩИКА (доступ к параметрам INST и параметрам OEM)

- СОЕДИНЕНИЕ ДЛЯ ПК**
Используется только с набором программирования компании SIME и только уполномоченным персоналом. Запрещается присоединять другие электронные устройства (фотокамеры, телефоны, mp3 и т.д.). Необходимо использовать инструменты для снятия заглушки и для её вставления после использования.
ВНИМАНИЕ: Последовательный порт чувствителен к электростатическим разрядам.
Перед его использованием рекомендуется дотронуться до заземлённой металлической поверхности для электростатической разрядки.
- КНОПКА ИНФОРМАЦИИ**
Нажав на эту кнопку несколько раз, можно пробежаться по параметрам.
- КНОПКА ФУНКЦИИ ЧИСТКИ ТРУБ**
Нажав на эту кнопку несколько раз, можно пробежаться по параметрам.
- КНОПКА УМЕНЬШЕНИЯ**
Изменяются значения, установленные по умолчанию.
- КНОПКА УВЕЛИЧЕНИЯ**
Изменяются значения, установленные по умолчанию.

4 - СВЕТОВАЯ СТРОКА



Голубая = Функционирование
Красная = Неполадка функционирования











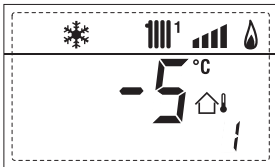

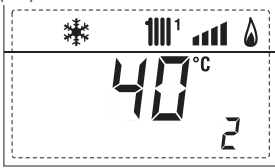

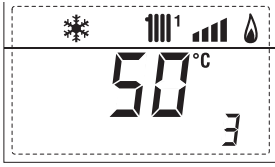
5 - ЧАСОВОЕ ПРОГРАММИРУЮЩЕЕ УСТРОЙСТВО (факультативное)

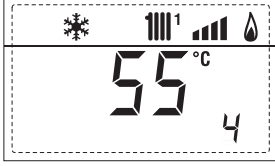
Механические часы (код 8092228) или цифровые (код 8092229) для программирования отопления/ГВС.

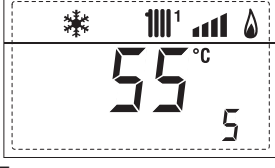
Рис. 12

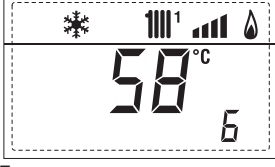
3.2 ДОСТУП К ИНФОРМАЦИИ ДЛЯ УСТАНОВЩИКА

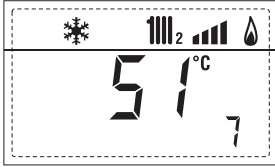
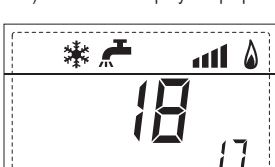
Для получения доступа к информации для установщика нажмите на кнопку  (3, рис. 12). При каждом нажатии на кнопку выполняется переход к последующей информации. Если кнопка  не нажимается, система автоматически выходит из данной функции. Если не была найдена ни одна плата расширения (ZONA MIX или SOLAR) соответствующая информация не будет отображаться. Список информации:

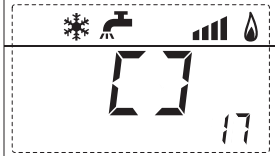
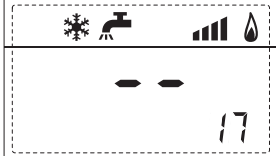
- | | | |
|---|---|--|
| <p>1. Показ внешн. темп. только с установленным внешн. датчиком</p>  | <p>9. Показ количества оборотов вентилятора в оборотах в минуту x 100 (напр., 4.800 и 1.850 оборотов в минуту)</p>  |  |
| <p>2. Показ температуры датчика отопления (SM)</p>  | <p>10. Показ часов функционирования горелки в часах x 100 (напр., 14.000 и 10)</p>  |  |
| <p>3. Показ датчика температуры сантехнической воды (SS) только для проточных котлов</p>  | <p>11. Показ количества розжигов горелки x 1000 (напр., 97.000 и 500)</p>  |  |
| <p>4. Показ вспомогательного датчика температуры</p>  | <p>12. Показ общего количества неполадок</p>  | |
| <p>5. Показ датчика температуры дымов</p>  | <p>13. Счётчик доступов к параметрам установщика (напр., 140 доступов)</p>  | |
| <p>6. Показ температуры отопления, которая относится к первому контуру</p>  | <p>14. Счётчик доступов к параметрам OEM (напр., 48 доступов)</p>  | <p>15. Счётчик доступов к параметрам CASCATA OEM (напр., 5 доступов)</p>  |
| <p>7. Показ температуры отопления, которая относится ко второму контуру</p>  | <p>17. Отображение подачи сантехнического расходомера (напр. 18 л/мин и 0,3 л/мин) или состояние регулятора расхода (соответственно ВКЛ и ВЫКЛ)</p>  |  |
| <p>8. Показ ионизационного тока µA</p>  |  |  |

18. Отображение значение зонда возврата контура отопления (вход SR)

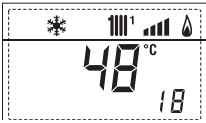

19. Отображение значения датчика каскадного коллектора

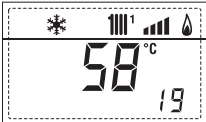

20. Отображение значение зонда подачи смешанной установки с платой ZONA MIX 1 (вход S2)

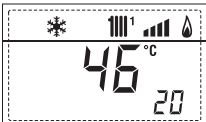

21. Отображение предохранительного термостата ZONA MIX (вход S1) соответственно ВКЛ и ВЫКЛ



22. Отображение насоса с платой ZONA MIX 1 (соответственно ВКЛ и ВЫКЛ)



23. Отображение команды открытия клапана с платой ZONA MIX 1 (соответственно ВКЛ и ВЫКЛ)



24. Отображение команды закрытия клапана с платой ZONA MIX 1 (соответственно ВКЛ и ВЫКЛ)

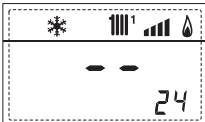
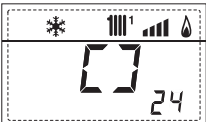

25. Отображение значение зонда подачи смешанной установки с платой ZONA MIX 2

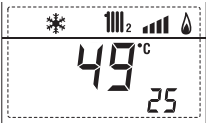

26. Отображение предохранительного термостата с платой ZONA MIX 2 (вход S1) соответственно ВКЛ и ВЫКЛ



27. Отображение насоса с платой ZONA MIX 2 (соответственно ВКЛ и ВЫКЛ)

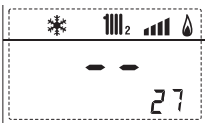

28. Отображение команды открытия клапана с платой ZONA MIX 2 (соответственно ВКЛ и ВЫКЛ)



29. Отображение команды закрытия клапана с платой ZONA MIX 2 (соответственно ВКЛ и ВЫКЛ)

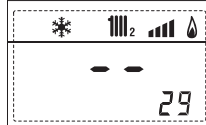
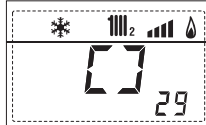

30. Отображение значения температуры солнечного датчика S1 с солнечной платой SOLAR



31. Отображение значения температуры солнечного датчика S2 с солнечной платой SOLAR

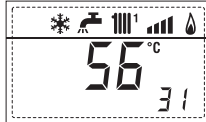

32. Отображение значения температуры солнечного датчика S3 с солнечной платой SOLAR

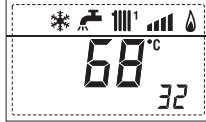

33. Отображение солнечного реле R1 с солнечной платой SOLAR (соответственно ВКЛ и ВЫКЛ)

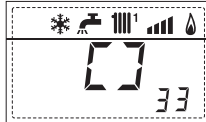

34. Отображение солнечного реле R2 с солнечной платой SOLAR (соответственно ВКЛ и ВЫКЛ)



35. Отображение солнечного реле R3 с солнечной платой SOLAR (соответственно ВКЛ и ВЫКЛ)

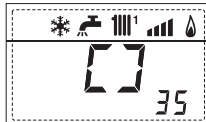

36. Показ состояния регулятора расхода для солнечного комплекта (соответственно ВКЛ и ВЫКЛ)

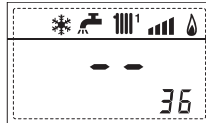
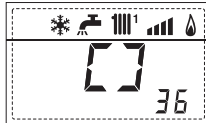

40. Показ значения % команды насоса PWM



45. Показ температуры отопления, третий контур



70. Код сигнала опасности



60. Показ кода последней неполадки



61. Показ кода предпоследней неполадки



90. Версия ПО на RS-485 (напр., в варианте 01)



91. Версия ПО как на схеме EXP (конфигурация ZONA MIX)



92. Версия ПО на второй EXP (конфигурация ZONA MIX)



3.3 ДОСТУП К ПАРАМЕТРАМ УСТАНОВЩИКА

Для получения доступа к параметрам для установщика одновременно нажмите на кнопки (и) и держите их нажатыми в течение 2 секунд (3 рис. 12).

Например, параметр ПАР 23 показывается на экране панели управления следующим образом:

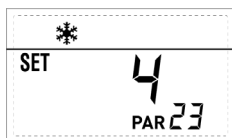

Для перехода от одного параметра к другому использовать кнопки (и), а значения по умолчанию изменяют с помощью кнопок (и).

Возврат к стандартному отображению, происходит автоматически через 60 секунд или при нажатии на одну из командных кнопок (2 илл. 12), за исключением кнопки СБРОСА.

3.3.1 Замена платы или восстановление параметров

Если электронная плата заменяется или восстанавливается, для запуска котла необходимо выполнить конфигурацию ПАР 1 и ПАР 2, давая каждой типологии котла следующие значения:

ГАЗ	КОТЁЛ	ПАР 1
МЕТАН (G20)	140 BOX ErP	60
ПРОПАН (G31)	140 BOX ErP	62

ПАРАМЕТРЫ УСТАНОВЩИКА					
БЫСТРАЯ КОНФИГУРАЦИЯ					
ПАР	ОПИСАНИЕ	ДИАПАЗОН	ЭЛЕМЕНТ РАЗМЕР	ШАГ	УСТАНОВКА ПО УМОЛЧАНИЮ
1	Модель котла и тип используемого газа	-- = ND 1 ... 63	=	=	"--"
2	Гидравлическая схема	-- = ND 1 ... 14	=	=	"--"
3	Устройство программирования времени	1 = DHW + P. Насос рециркуляции 2 = DHW 3 = Насос рециркуляции	=	=	1
4	Отключение датчик давления	0 = Отключен 1 = Подключен 0-4 БАР 2 = Подключен 0-6 БАР 3 = Подключен 0-4 БАР (БЕЗ ТРЕВ 09) 4 = Подключен 0-6 БАР (БЕЗ ТРЕВ 09)	=	=	3
5	Назначение вспомогательного реле AUX	1 = Удалённый сигнал тревоги 2 = Насос рециркуляции 3 = Автоматическое наполнение 4 = Удалённая тревога НЗ 5 = Тепловой насос 6 = Клапан зоны 2	=	=	1
6	Световая строка присутствия напряжения	0 = Отключен 1 = Подключен	=	=	1
7	Распределение каналов SIME HOME	0 = Не был распределён 1 = Контур 1 2 = Система на 3 зоны	=	=	1
8	Количество оборотов вентилятора Шаг включения	0,0 ... 81	об/мин x 100	0,1 от 0,1 до 19,9 1 от 20 до 81	0,0
9	Длинные дымоходы	0 ... 20	%	1	0
10	Конфигурация присоединённого устройства	1 = SIME HOME 2 = CR 53 3 = RVS 43.143 4 = RVS 46.530 5 = RVS 61.843	=	=	1
11	Поправка показаний внешнего датчика	-5 ... +5	°C	1	0
12	Продолжительность подсветки	-- = Всегда 0 = Никогда 1 ... 199	сек на 10	1	3
13	Скорость модуляционного насоса	-- = Нет модуляции AU = Автоматическая модуляция 30 ... 100 = % модуляция устанавливаемая	%	10	Au
14	Задание второго входа TA	-- = Контакт TA 5 ... 160 = Вход 0...10 Вольт пост. т.	--	--	--
15	Адрес каскада	-- = Не подключен 0 = Ведущий 1 ... 7 = Ведомый	--	1	--
16	Адрес ModBus	-- = Не подключен 1 ... 31 = Ведомый	--	1	--
17	Конфигурация связи ModBus	1 ... 30	--	1	25
19	Тип установки	0 = Две зоны 1 = Три зоны	--	--	0
ГВС – ОТОПЛЕНИЕ					
ПАР	ОПИСАНИЕ	ДИАПАЗОН	ЭЛЕМЕНТ РАЗМЕР	ШАГ	УСТАНОВКА ПО УМОЛЧАНИЮ
20	Минимальная температура отопления Зона 1	ПАР 64 OEM ... ПАР 21	°C	1	20
21	Максимальная температура отопления Зона 1	ПАР 20 ... ПАР 65 OEM	°C	1	80
22	Наклон кривой отопления Зона 1	3 ... 40	--	1	20
23	Минимальная температура отопления Зона 2	ПАР 64 OEM ... ПАР 24	°C	1	20
24	Максимальная температура отопления Зона 2	ПАР 23 ... ПАР 65 OEM	°C	1	80
25	Наклон кривой отопления Зона 2	3 ... 40	--	1	20
26	Минимальная температура отопления Зона 3	ПАР 64 OEM ... ПАР 27	°C	1	20
27	Максимальная температура отопления Зона 3	ПАР 26 ... ПАР 65 OEM	°C	1	80
28	Наклон кривой отопления Зона 3	3 ... 40	--	1	20
29	Δt отопления	10 ... 40	°C	1	20
30	Время после циркуляции отопления	0 ... 199	Сек.	10	30
31	Максимальная мощность отопления	30 ... 100	%	1	100
32	Задержка включения насоса Зона 1	0 ... 199	10 сек.	1	1
33	Задержка нового включения	0 ... 10	Мин.	1	3
34	Полог подключения дополнительных источников	--, -10 ... 40	°C	1	"--"
35	Защита от замерзания котла	0 ... +20	°C	1	3
36	Внешний датчик защиты от замерзания	-5 ... +5	°C	1	-2
37	Диапазон насыщения модуляция расходомера	-- = Отключен 0 ... 100	%	1	100
38	Время после циркуляции ГВС	0 ... 199	Сек.	1	0
39	Функция защиты от легионеллы (только водонагреватель)	0 = Отключен 1 = Подключен	--	--	0

КОТЁЛ	ПАР 2
Мгновенная с перепускным клап. и расходомером	1
Мгновенная с перепускным клап., расходомер и солнечный комплект	2
Удалённый водонагреватель с перепускным клап. и датчиком водонагревателя вар. Т (НИЗКАЯ ИНЕРЦИЯ)	3
Встроенный водонагреватель с перепускным клап. и датчиком ГВС (НИЗКАЯ ИНЕРЦИЯ)	4
Удалённый водонагреватель с перепускным клап. и терм. водонагревателя или только отопление верс. Т/R (НИЗКАЯ ИНЕРЦИЯ)	5
Удалённый водонагреватель с двумя насосами и датчиком водонагревателя версия Т/R (НИЗКАЯ ИНЕРЦИЯ)	6
Удалённый водонагреватель с двумя насосами и терм. водонагревателя версия Т/R (НИЗКАЯ ИНЕРЦИЯ)	8
Только отопление с датчиком против замерзания (НИЗКАЯ ИНЕРЦИЯ)	9

ПРИМЕЧАНИЕ. Внутри верхней дверцы панели котла находится этикетка, на которой приводится значение параметров ПАР 1 и ПАР 2, которое необходимо ввести (рис. 19)

3.3.2 Предупреждающие сообщения

Если котёл работает, но не в оптимальном режиме, и не появляются никакие сигналы тревоги, нажать на кнопку,  пока не появится инфо 70 и код соответствующего предупреждающего сообщения.

После восстановления оптимального режима работы, на инфо 70 появится "-". Далее приводится таблица кодов предупреждающих сообщений:

КОД	ОПИСАНИЕ
E0	Работа на сокращение мощности (Δt между подачей и возвратом свыше 40°C)
E1	Закорочен внешний датчик (SE)
E2	Функция предварительного нагрева работает
E3	TBD
E4	TBD
E5	TBD
E6	TBD
E7	TBD
E8	TBD
E9	TBD

ПАРАМЕТРЫ УСТАНОВЩИКА					
ПЛАТА РАСШИРЕНИЯ					
ПАР	ОПИСАНИЕ	ДИАПАЗОН	ЭЛЕМЕНТ РАЗМЕР	ШАГ	УСТАНОВКА ПО УМОЛЧАНИЮ
40	Количество плат расширения	0 ... 3	=	1	0
41	Время хода смес. клапана	0 ... 199	10 сек.	1	12
42	Приоритет воды ГВС в смешанной зоне	0 = Параллельная 1 = Абсолютный	=	=	1
43	Сушка стяжки	0 = Отключена 1 = Изгиб А 2 = Изгиб В 3 = Изгиб А+В	=	=	0
44	Вид солнечной установки	1 ... 8	=	1	1
45	Δt насоса солнечного коллектора 1	ПАР 74 OEM - 1... 50	°C	1	8
46	Задержка подключения солнечного комплекта	"...", 0 ... 199	Мин.	1	0
47	Tmin солнечного коллектора	"...", -30 ... 0	°C	1	- 10
48	Tmax солнечного коллектора	"...", 80 ... 199	°C	1	120
ВОССТАНОВЛЕНИЕ ПАРАМЕТРОВ					
ПАР	ОПИСАНИЕ	ДИАПАЗОН	ЭЛЕМЕНТ РАЗМЕР	ШАГ	УСТАНОВКА ПО УМОЛЧАНИЮ
49 *	Восстановление параметров по умолчанию (ПАР 1 - ПАР 2 равны "...")	--, 1	=	=	=

* При появлении затруднений в понимании текущих установок, в случае аномального или непонятного функционирования котла, рекомендуется восстановить начальные значения, устанавливая ПАР 49 = 1 и ПАР 1 и ПАР 2, как указано в пункте 3.3.1.

УСТАНОВКА ПАРАМЕТРОВ КАСКАДНОГО ПОДКЛЮЧЕНИЯ





При установке агрегата в последовательном/каскадном режиме (модульная система с несколькими генераторами) необходимо установить на всех подсоединённых котлах следующие параметры установщика (INST):

ПАР 15 = 0 для первого котла (ВЕДУЩЕГО)
1 ... 7 для последующих котлов (ВЕДОМЫХ)
 (Избегать давать ВЕДОМЫМ котлам один и тот же номер)

Если при последовательной/каскадной установке используется коллектор дымов из полипропилена с обратным клапаном, необходимо задать также следующий установочный параметр INST:

ПАР 1 = 61 (если котёл работает на газе МЕТАНЕ)
63 (если котёл работает на газе ПРОПАНЕ)

А также, когда количество котлов в каскаде превышает два, необходимо конфигурировать параметр OEM А1 ВЕДУЩЕГО котла.

Чтобы войти в параметры OEM, нажать одновременно на кнопки ( и ) на 2 секунды. Войдя в уровень INST, нажать одновременно на кнопки ( и ) ещё на 2 секунды. Теперь необходимо ввести код доступа, состоящий из следующей последовательности КНОПОК УСТАНОВЩИКА: " + / - / < / > / < / >".

Теперь установить параметр:
ПАР А1 = Количество генераторов в каскаде (3 ... 8)

3.4 ВНЕШНИЙ ДАТЧИК ПОДКЛЮЧЕН (рис. 13)

Если присутствует внешний датчик, НАСТРОЙКИ отопления осуществляются на основании климатических кривых в зависимости от внешней температуры и, в любом случае, они ограничиваются значениями в пределах диапазона, который был описан в пункте 3.3 (параметры ПАР 22 для зоны 1, ПАР 25 для зоны 2 и ПАР 28 для зоны 3).

Для устанавливаемой климатической кривой можно выбрать значение от 3 до 40 (шагом в 1 значение). Увеличивая наклон, представленный кривыми на рис. 13, увеличивается температура подачи установки в зависимости от внешней температуры.

3.5 ФУНКЦИИ ПЛАТЫ

Электронная плата имеет следующие функции:

- Защита от замерзания контура отопления и сантехнической воды (ICE).
- Система розжига и определения пламени.
- Установки с панели управления мощности и газа функционирования котла.
- Антиблокировка насоса, который получает питание в течение нескольких секунд после 24 часов бездействия.
- Защита от легионеллы для котла с накапливающим водонагревателем.
- Очистка труб, которую можно включить с панели управления.
- Температура в режиме плавной регулировки с присоединённым внешним датчиком. Она устанавливается на панели управления и действует и дифференцируется, как на нагревательной установке контура отопления 1, так и на установке контуров отопления 2 и 3.
- Управление тремя независимыми установками контура отопления.
- Автоматическая регулировка мощности розжига и максимальной мощности отопления. Регулировки автоматически управляются с электронной платы для гарантии максимальной гибкости использования установки.
- Плата адаптирована к следующим электронным устройствам: дистанционное управление SIME HOME, код 8092281, терморегуляторы RVS, подключение к плате управления смешанными зонами ZONA MIX, код 8092275/76, к плате SOLAR код 8092277, к плате MODBUS код 8092278. Для конфигурации устройств с платой котла установить параметр установщика ПАР 10.

3.6 ДАТЧИКИ ОПРЕДЕЛЕНИЯ ТЕМПЕРАТУРЫ

В Таблице 4 приводятся значения сопротивления (Ω), полученные на датчиках отопления, ГВС и дымов при изменении температуры.

При обрыве датчика подачи

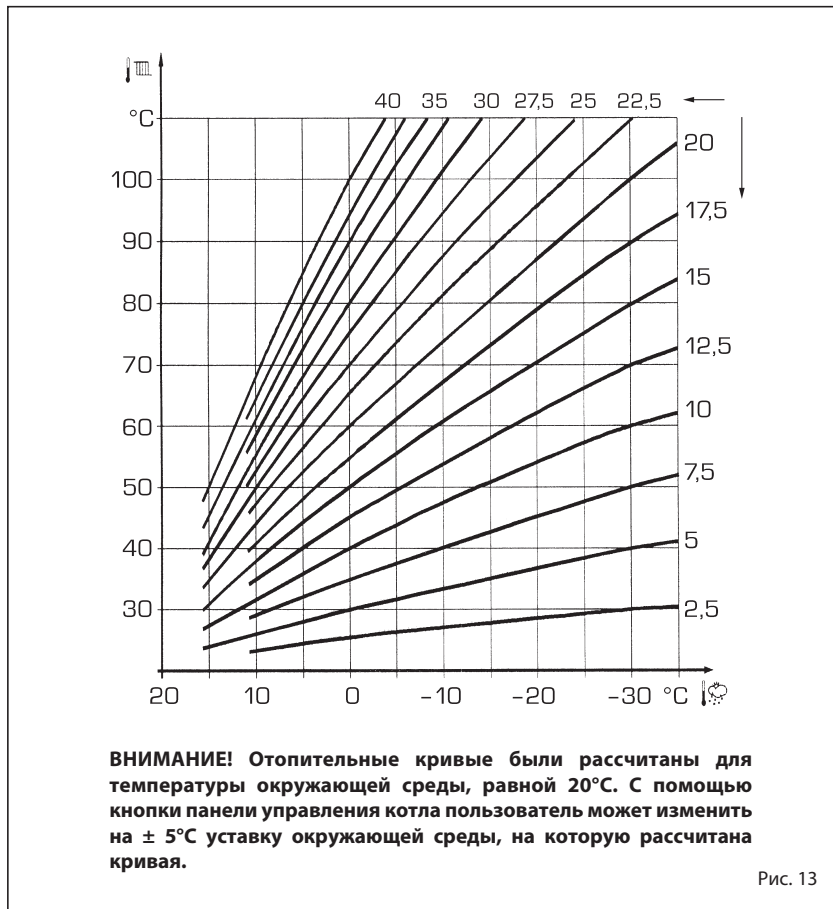

ВНИМАНИЕ! Отопительные кривые были рассчитаны для температуры окружающей среды, равной 20°C. С помощью кнопки панели управления котла пользователь может изменить на $\pm 5^\circ\text{C}$ уставку окружающей среды, на которую рассчитана кривая.

Рис. 13

отопительной системы (SM), возврата отопительной системы (SR) и дымов (SF), котёл не работает.

ТАБЛИЦА 4

Температура (°C)	Сопротивление (Ω)
20	12.090
30	8.313
40	5.828
50	4.161
60	3.021
70	2.229
80	1.669

3.7 ЭЛЕКТРОННЫЙ РОЗЖИГ

Зажигание и обнаружение пламени контролируется двумя электродами, находящимися на горелке, которые гарантируют время срабатывания при случайном затухании, или при отсутствии газа, в течение 1 секунды.

3.7.1 Цикл функционирования

Розжиг горелки происходит в течении не более 10 секунд с момента открытия клапана газа. Отсутствие зажигания с последующим включением сигнала блокировки может иметь следующие причины:

- **Отсутствие газа**
Электрод розжига не прекращает выполнение разряда в течение не более 10 сек, если не происходит роз-

жиг горелки, даётся сообщение о неполадке.

Может иметь место при первом включении или после длительного периода бездействия из-за присутствия воздуха в газовых трубах.

Может быть вызвано тем, что газовый кран закрыт, или же потому, что одна из катушек клапана имеет порванную обмотку, не позволяя клапану открываться.

- **Электрод розжига не выполняет разряд**

В котле заметно только открытие газа горелки, через 10 сек. включается сигнал о неисправности.

Это может быть результатом прерывания провода электрода или его неправильного крепления к точкам соединения. Электрод заземлен или сильно изношен: необходимо его заменить. Дефектная электронная плата.

- **Нет обнаружения пламени**

С момента включения заметны постоянные разряды электрода, несмотря на то, что горелка включена.

Через 10 сек. разряды прекращаются, горелка выключается и появляется сигнал о неисправности.

Это может быть результатом прерывания провода электрода или его неправильного крепления к точкам соединения. Электрод заземлен или сильно изношен: необходимо его заменить.

Электронная плата неисправна.

При непредвиденном сбое в подаче электропитания, горелка мгновенно выключается; при возвращении электропитания, котел автоматически возобновляет работу.

3.8 ИМЕЮЩИЙСЯ НАПОР (рис. 14)

на значение по умолчанию (ПАР 13 = Au).

Остаточный напор для нагревательной установки представлен, на основании расхода, графиком на рис. 14. Скорость модуляционного насоса задана

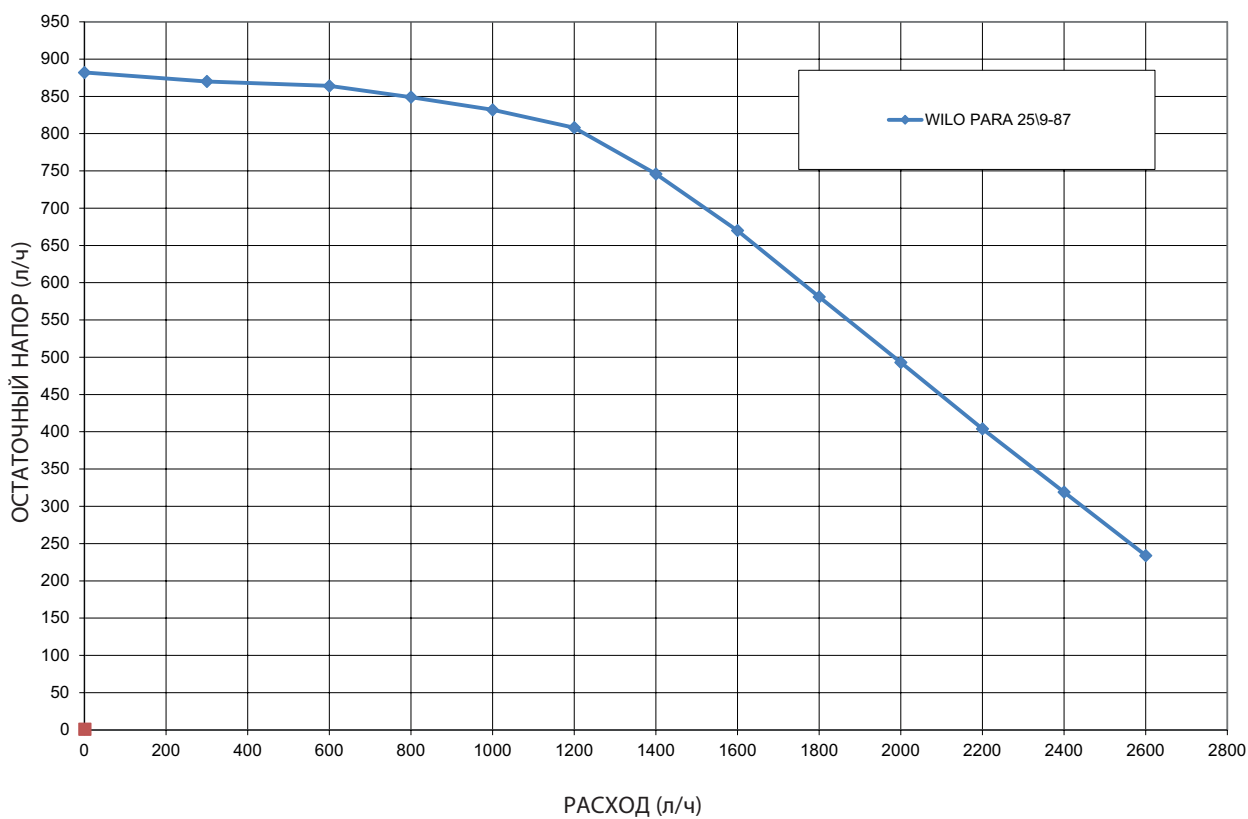

Подача (л/ч)	0	300	600	800	1000	1200	1400	1600	1800	2000	2200	2400	2600
Остаточный напор (мбар)	882	870	864	849	832	808	746	670	581	493	404	319	234

Рис. 14

4 ЭКСПЛУАТАЦИЯ И ТЕХНИЧЕСКОЕ ОБСЛУЖИВАНИЕ

ВНИМАНИЕ! Перед выполнением любых работ на котле необходимо убедиться, что все его компоненты остыли, во избежание опасности ожогов, вызванной наличием высокой температуры.

ПРЕДУПРЕЖДЕНИЕ

Если вы снимаете силиконовый шланг между газовым клапаном и смесителем или краном давления, обязательно соберите ранее снятый шланг, используя 2 хомута, чтобы зафиксировать его в исходном положении.

4.1 ГАЗОВЫЙ КЛАПАН (рис. 16)

Котёл серийного производства оснащён газовым клапаном модели SIT 848 SIGMA (рис. 16).

4.2 ПЕРЕХОД НА ДРУГОЙ ТИП ГАЗА (илл. 17)

Эта операция должна обязательно выполняться уполномоченным персоналом и только с использованием оригинальных запчастей Sime, в противном случае гарантия становится недействительной.

4.2.1 Конфигурация нового другой тип газа

Для получения доступа к параметрам для установщика одновременно нажмите на кнопки (и) и держите их нажатыми в течение 5 секунд (3 рис. 12). Значение параметров изменяется с помощью кнопок (и). На дисплее панели будет показан параметр ПАР 1.

Если, например, рассматриваемый котёл работает на метане (G20), появится **НАСТРОЙКА 60**.

Для его перехода на пропан (G31) необходимо установить **НАСТРОЙКА 62**, несколько раз нажав на кнопку ().

Возврат к стандартному показу выполняется автоматически через 10 секунд. В расположенной ниже таблице приводятся НАСТРОЙКИ, которые необходимо установить во всех вариантах, когда изменяется тип газа питания.

ГАЗ	КОТЁЛ	ПАР 1
МЕТАН (G20)	140 BOX ErP	60
ПРОПАН (G31)	140 BOX ErP	62

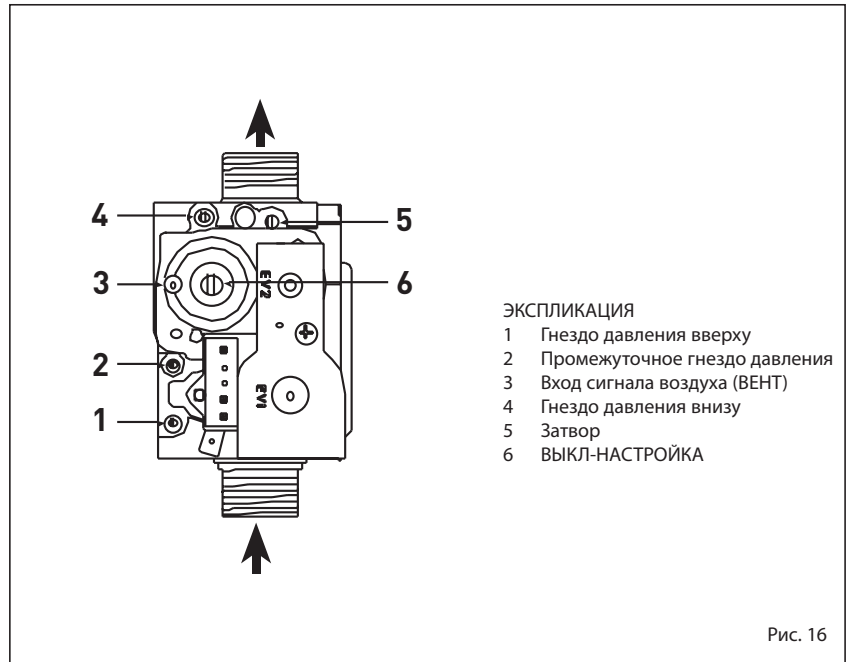

ЭКСПЛИКАЦИЯ

- 1 Гнездо давления сверху
- 2 Промежуточное гнездо давления
- 3 Вход сигнала воздуха (VENT)
- 4 Гнездо давления внизу
- 5 Затвор
- 6 ВЫКЛ-НАСТРОЙКА

Рис. 16

4.2.2 Тарирование давления газового клапана

Проверьте значения CO₂ с помощью анализатора горючего.

Последовательность операций:

- 1) В течение нескольких секунд держите нажатой кнопку ().
- 2) В течение нескольких секунд держите нажатой кнопку (), чтобы котёл встал на максимальную мощность.
- 3) Найдите значения CO₂ макс. мощности, приведённые ниже, с помощью затвора (5, рис.16):

МАКС. мощность	
CO ₂ (Метан)	CO ₂ (Пропан)
9,0 ±0,2	10,0 ±0,3

- 4) В течение нескольких секунд держите нажатой кнопку ().
- 5) Найдите значения CO₂ мин. мощности, приведённые ниже, с помощью регулировочного винта ВЫКЛ-НАСТРОЙКА (6, илл. 16):

МИН. Мощность	
CO ₂ (Метан)	CO ₂ (Пропан)
9,0 ±0,2	10,0 ±0,3

- 6) Нажмите несколько раз на кнопки (и), чтобы проверить давление. При необходимости внести необходимые изменения.
- 7) Нажмите на кнопку () чтобы выйти из этой функции.

4.5 ТЕХНИЧЕСКОЕ ОБСЛУЖИВАНИЕ (рис. 20)

Для гарантии функциональности и эффективности оборудования необходимо, в соответствии с действующими законодательными постановлениями, проводить его периодические проверки, частота проверок зависит от типологии прибора и от условий установки и эксплуатации. В любом случае, рекомендуется, чтобы уполномоченный технический персонал проводил ежегодные проверки.

Во время операций по техническому обслуживанию необходимо, чтобы уполномоченная сервисная служба проверила, что сифонный конденсатопровод наполнен водой (проверка необходима особенно, когда генератор не используется в течение долгого времени).

Возможное наполнение выполняется через специальное отверстие (рис. 20).



Рис. 20

4.5.1 Функция очистки труб (рис. 21)

Для выполнения проверки функции горения котла держите в течение нескольких секунд нажатой кнопку для установщика (). Функция очистки труб будет включена и будет сохраняться в течение 15 минут.

С этого момента котёл начнёт функционировать в режиме отопления с максимальной мощностью, с выключением при 80°C и с новым включением при 70°C (**ВНИМАНИЕ: Существует опасность перегрева для незащищённых установок с низкой температурой. Перед тем, как включить функцию очистки труб удостоверьтесь, что клапаны радиатора или клапаны зоны, при наличии таковых, были открыты.**)

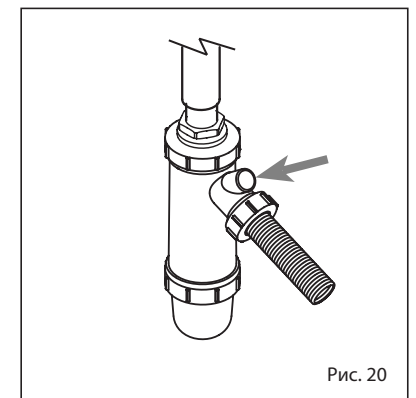
Испытание можно провести также и при функционировании в режиме ГВС. Для его выполнения достаточно, после включения функции очистки труб, отлить горячую воду из одного или нескольких кранов. В настоящем состоянии котёл работает на максимальной мощности, с датчиком ГВС, регулируемым в диапазоне от 60°C и до 50°C. В течении всего цикла проверки должны оставаться открытыми краны горячей воды. В течение 15 минут выполнения функции очистки труб, если нажать на кнопки () и (), котёл встанет, соответственно, на максимальную или минимальную мощность.

Функция очистки труб автоматически отключается через 15 минут или при новом нажатии на кнопку ().



Рис. 21

сделаны правильно (гидравлическая установка, электрическая установка, компоненты)! Несоблюдение

описанных выше указаний может привести к нанесению повреждений полу!

4.5.2 Функция сушки стяжки (рис. 22)

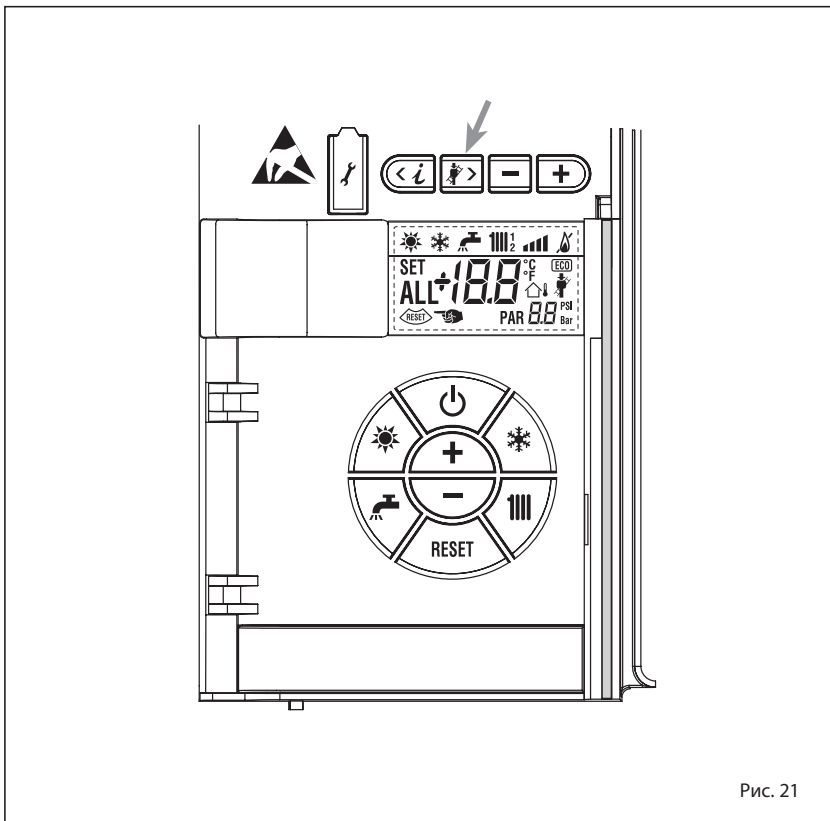
Функция для сушки стяжки поддерживает пол на определённом температурном профиле и **может быть подключена только на системах с комплектом смешанной зоны ZONA MIX код 8092275/76.**

Температурные профили могут быть выбраны через установку параметра установщика ПАР 43:

- 0 = Функция отключена
- 1 = Установка кривой А
- 2 = Установка кривой В
- 3 = Установка кривой А + В

Выключение функции происходит путём нажатия на кнопку ВЫКЛ (возврат ПАР 43 к значению 0) или автоматически после завершения выполнения функции.

Заданное значение зоны смешивания следует выбранной кривой и достигает максимального значения 55°C. При работе игнорируется любой запрос на тепло (отопление, ГВС, защита от замерзания и очистка труб). Во время функционирования дисплей показывает дни, которые остались до завершения выполнения функции (напр., главные цифры -15 = осталось 15 дней до выполнения функции). График на рис. 22 показывает ход кривых.

ВНИМАНИЕ!

- Соблюдайте указания тех, кто сделал пол.
- Функционирование гарантируется только если установки были



Рис. 22

4.6 НЕПОЛАДКИ ФУНКЦИОНИРОВАНИЯ

Когда возникает неполадка функционирования, на дисплее показывается сигнал тревоги, а **голубая световая строка становится красной**.

Ниже приводится описание неполадок с соответствующими сигналами тревог и их способами устранения:

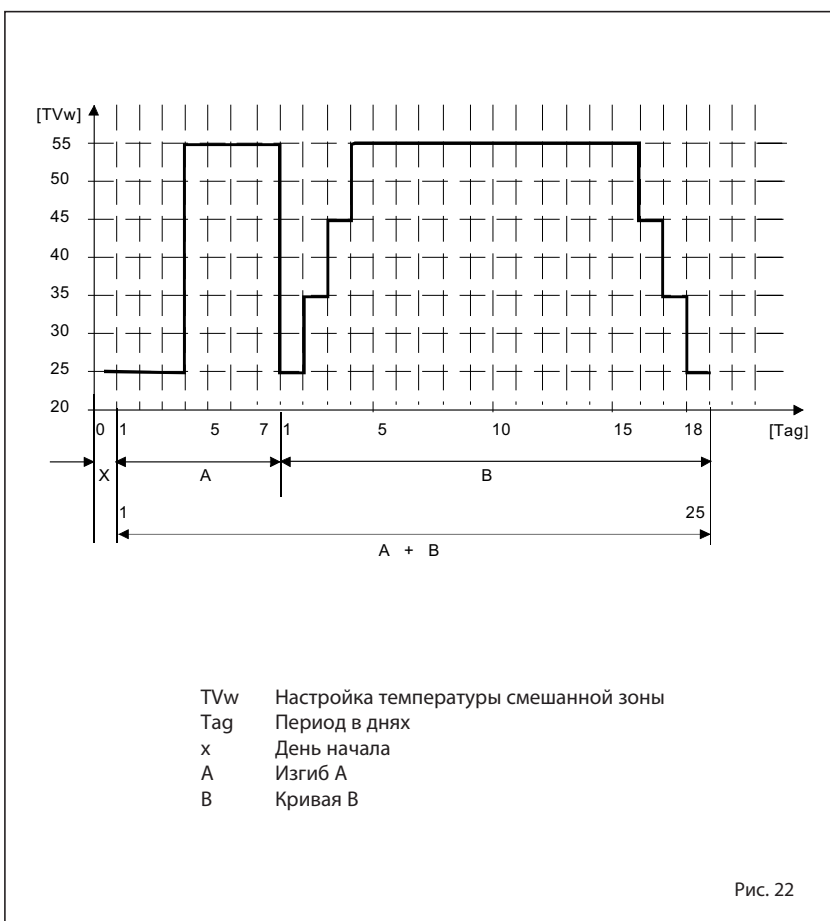
– **НЕПОЛАДКА - НИЗКОЕ ДАВЛЕНИЕ ВОДЫ, "ТРЕВ. 02" (рис. 23/1)**

Если измеренное значение на трансдукторе ниже 0,5 бара, котёл останавливается и на дисплее появляется неполадка ТРЕВ 02.

Оставить вентиль открытым, пока давление, указанное на трансдукторе, не будет в диапазоне от 1 и до 1,5 бар.

Если возникнет необходимость в выполнении процедуры загрузки несколько раз, рекомендуется проверить действительную герметичность отопительной системы (проверьте отсутствие утечек).

– **НЕПОЛАДКА - ВЫСОКОЕ ДАВЛЕНИЕ ВОДЫ, "ТРЕВ. 03" (рис. 23/2)**

Если измеренное значение на трансдукторе выше 2,8 бар, котёл останавливается и на дисплее появляется неполадка ТРЕВ 03.

– **НЕПОЛАДКА ДАТЧИКА ПОДАЧИ НА ОТОПЛЕНИЕ "ТРЕВ 05" (рис. 23/4)**

Когда датчик подачи отопления (SM) будет разомкнут или замкнут накоротко, котёл остановится и на дисплее будет показана неполадка ТРЕВ 05.

– **БЛОКИРОВКА ПЛАМЕНИ «ТРЕВ. 06» (рис. 23/5)**

Если контроль пламени не определил присутствие пламени в конце выполнения всей последовательности розжига или по какой-либо причине плата теряет видимость пламени, котёл останавливается и на дисплее показывается неполадка ТРЕВ. 06. Нажмите на кнопку (RESET) механизмов управления (2), чтобы заново запустить котёл.

– **НЕПОЛАДКА ПРЕДОХРАНИТЕЛЬНОГО/ОГРАНИЧИТЕЛЬНОГО ТЕРМОСТАТА, "ТРЕВ. 07" (рис. 23/6)**

Размыкание соединительной линии с предохранительным/ограничительным термостатом приводит к остановке кот-



Рис. 23/1



Рис. 23/2

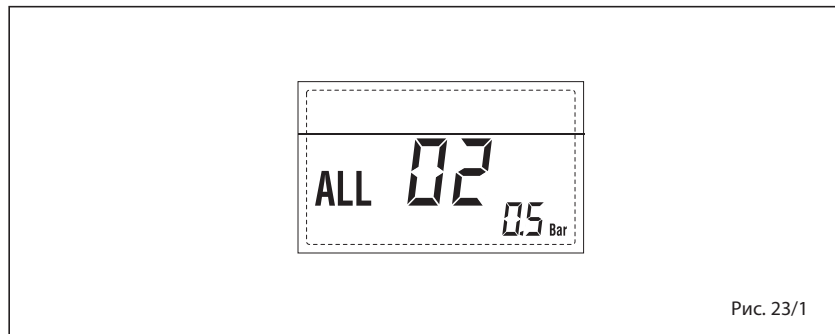

Рис. 23/4

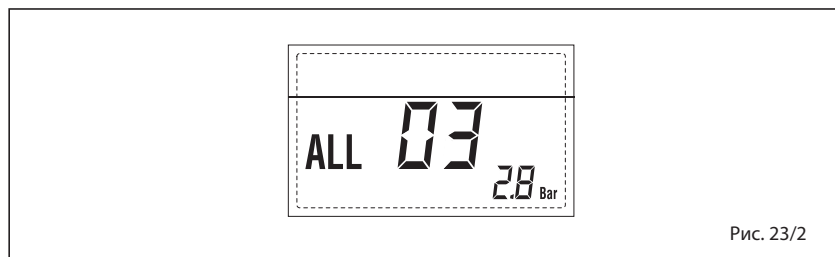

Рис. 23/5

ла, контроль пламени находится в ожидании её замыкания в течении одной минуты, принудительно удерживая насос установки во включённом состоянии на протяжении данного периода. Если до истечения минуты термостат закроется, то котёл вернётся к состояния обычного функционирования, в противном случае, он остановится и на дисплее будет показана неполадка ТРЕВ 07. Нажмите на кнопку (RESET) механизмов управления (2), чтобы заново запустить котёл.

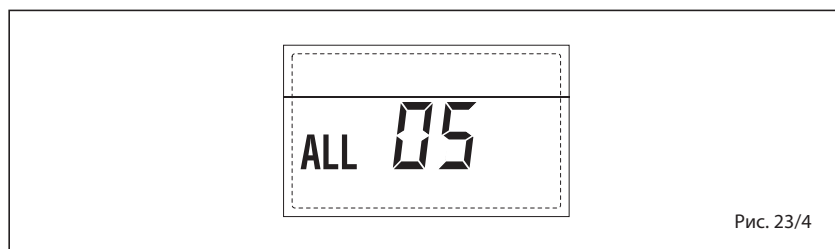
– **НЕПОЛАДКА - ПАРАЗИТНОЕ ПЛАМЯ, «ТРЕВ. 08» (рис. 23/7)**

Если отделение контроля пламени определит присутствие пламени даже в тех фазах, когда его не должно быть, значит произошла неполадка в контуре определения пламени. Котёл останавливает работу и на дисплее появляется сигнал тревоги ТРЕВ. 08.

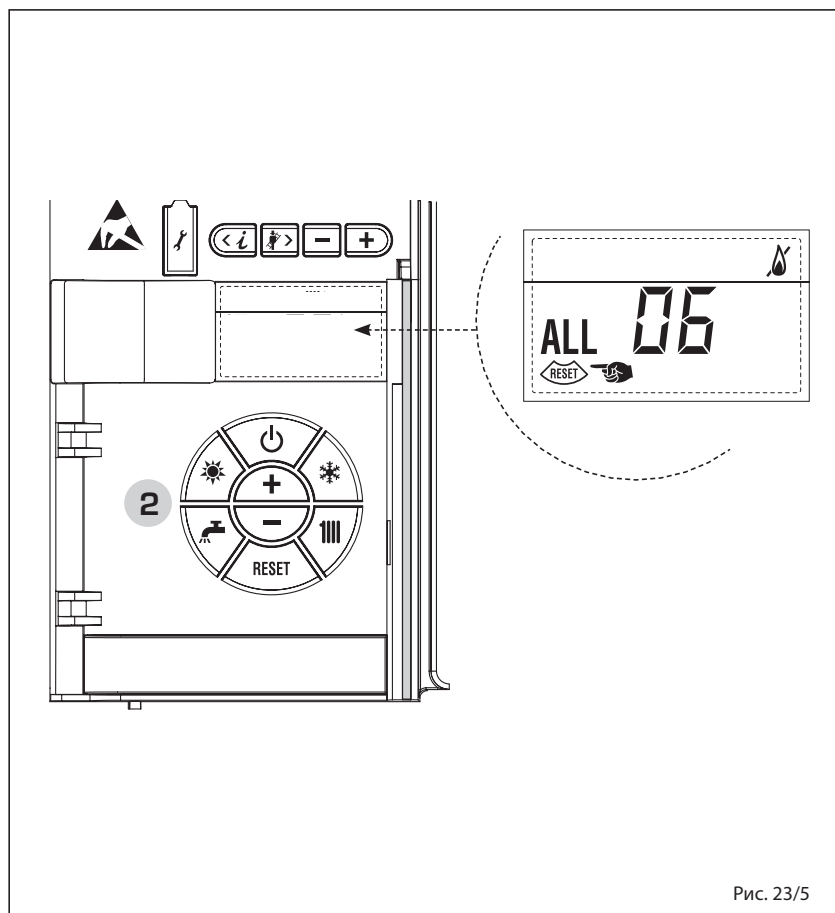
– **НЕПОЛАДКА ЦИРКУЛЯЦИИ ВОДЫ, «ТРЕВ. 09» (рис. 23/8)**

Отсутствие циркуляции воды в первичном контуре. Если неполадка появляется при первом запросе, котёл делает не более 3 попыток, чтобы обеспечить наличие воды в первичном контуре, после чего останавливается и на дисплее появляется неполадка ТРЕВ. 09. Если неполадка обнаруживается во время нормальной работы, на дисплее сразу появляется неполадка ТРЕВ. 09, горелка выключается, но насос установки и насос горелки при наличии такового, продолжают работать в течении 1 минуты. В этом случае температура в котле может резко подняться. Проверить, есть ли циркуляция в котле и проверить правильность работы насоса. Чтобы выйти из тревоги, нажать на кнопку (RESET) команд (2). При появлении неполадки, обратиться в Уполномоченный Центр Технической поддержки.

– **НЕИСПРАВНОСТЬ ДАТЧИКА ЗАЩИТЫ ОТ ЗАМЕРЗАНИЯ СИФОНА “ТРЕВ 10” (рис. 23/9)**

Когда датчик защиты от замерзания сифона (SB/SA) будет разомкнут, или замкнут накоротко, котёл потеряет часть функциональности по защите от замерзания и на дисплее будет показана неполадка ТРЕВ. 10.

– **СРАБАТЫВАНИЕ ДАТЧИКА ДЫМОВ, “ТРЕВ. 13” (рис. 23/10)**

Если срабатывает датчик дымов (SF), котёл остановится и на дисплее будет показана неполадка ТРЕВ. 13. Нажмите на кнопку (RESET) механизмов управления (2), чтобы заново запустить котёл.

– **НЕИСПРАВНОСТЬ ДАТЧИКА ДЫМОВ, «ТРЕВ. 14» (рис. 23/11)**

Когда датчик дымов будет разомкнут или замкнут накоротко, котёл остановится, а на дисплее будет показана неполадка ТРЕВ. 14.



Рис. 23/6



Рис. 23/7

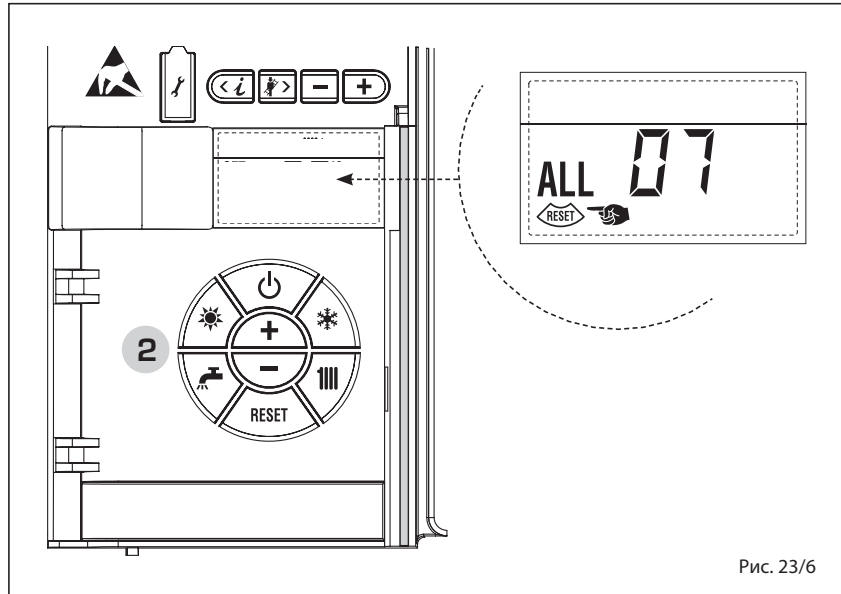

Рис. 23/8

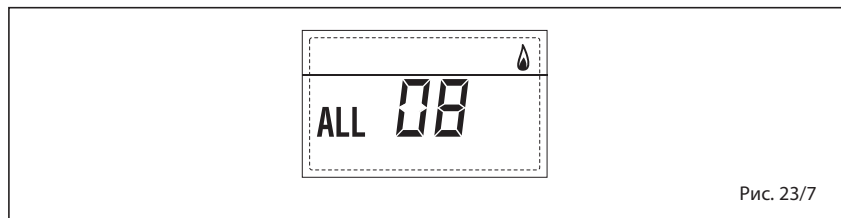

Рис. 23/9

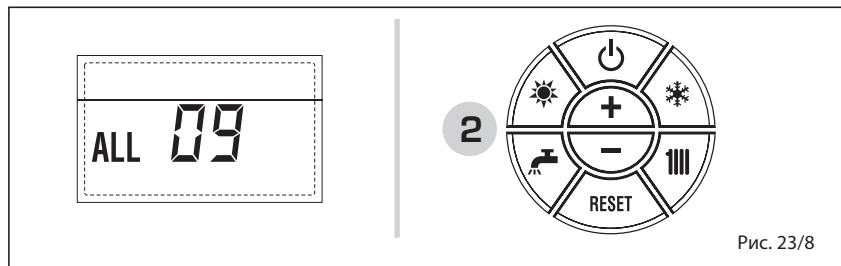

Рис. 23/10



Рис. 23/11

– НЕПОЛАДКА ВЕНТИЛЯТОРА, «ТРЕВ. 15» (рис. 23/12)

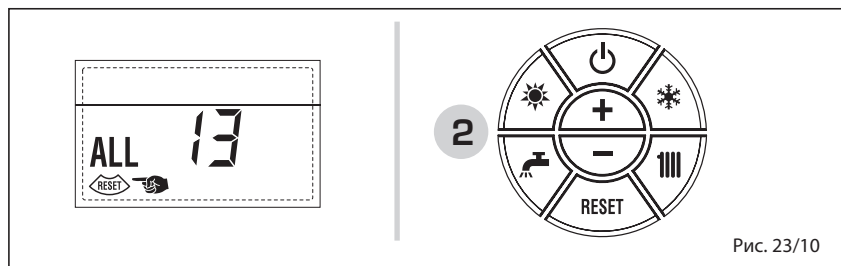
Обороты вентилятора выходят за пределы установленных диапазонов скорости. Если ошибка повторяется в течении двух минут, котёл выключится на тридцать минут, затем попытается включиться заново. После вынужденной остановки котёл попытается выполнить новое включение.



Рис. 23/12

– НЕПОЛАДКА ВНЕШНЕГО ДАТЧИКА “МИГАЛКИ” (рис. 23/13)

Когда датчик внешней температуры (SE) закорочен, на дисплее мигает значок . При настоящей неполадке, котёл продолжает работать в нормальном режиме.

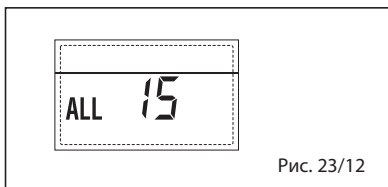

Рис. 23/13

– СРАБАТЫВАНИЕ ПРЕДОХРАНИТЕЛЬНОГО ТЕРМОСТАТА ПЕРВОЙ СМЕШАННОЙ ЗОНЫ “ТРЕВ 20” (рис. 23/14)

Когда к котлу будет подключена плата ZONA MIX то срабатывание предохранительного термостата выключит насос установки смешанной зоны, закрывается клапан смешанной зоны и на дисплее отобразится неполадка ТРЕВ 20.

При настоящей неполадке, котёл продолжает работать в нормальном режиме.

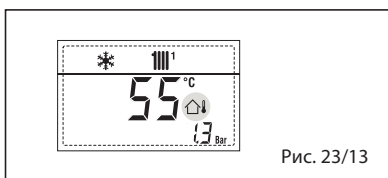

Рис. 23/14

– НЕПОЛАДКА ПОЛОМКИ ДАТЧИКА ПОДАЧИ ПЕРВОЙ СМЕШАННОЙ ЗОНЫ “ТРЕВ 21” (рис. 23/15)

Когда котёл подключен к плате ЗОНА МИКС и открыт или закорочен датчик подачи, на дисплее появляется неполадка ТРЕВ 21.

При настоящей неполадке, котёл продолжает работать в нормальном режиме.

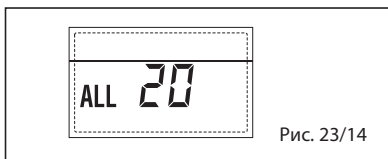

Рис. 23/15

– СРАБАТЫВАНИЕ ПРЕДОХРАНИТЕЛЬНОГО ТЕРМОСТАТА ПЕРВОЙ СМЕШАННОЙ ЗОНЫ “ТРЕВ 22” (рис. 23/16)

Когда к котлу будет подключена плата ZONA MIX то срабатывание предохранительного термостата выключит насос установки смешанной зоны, закрывается клапан смешанной зоны и на дисплее отобразится неполадка ТРЕВ 22.

При настоящей неполадке, котёл продолжает работать в нормальном режиме.

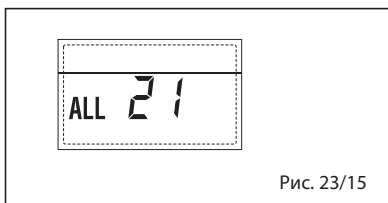

Рис. 23/16

– НЕПОЛАДКА ПОЛОМКИ ДАТЧИКА ПОДАЧИ ВТОРОЙ СМЕШАННОЙ ЗОНЫ “ТРЕВ 23” (рис. 23/17)

Когда котёл подключен к плате ЗОНА МИКС и открыт или закорочен датчик подачи, на дисплее появляется неполадка ТРЕВ 23.

При настоящей неполадке, котёл продолжает работать в нормальном режиме.

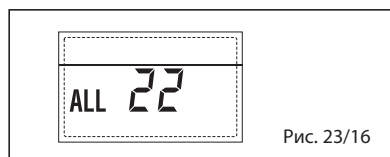

Рис. 23/17

– НЕПОЛАДКА ДАТЧИКА СОЛНЕЧНОГО КОЛЛЕКТОРА (S1) “ТРЕВ 24” (рис. 23/18)

Когда датчик водонагревателя будет разомкнут или замкнут накоротко, на дисплее будет показана неполадка ТРЕВ 24. При настоящей неполадке котла рабочий режим не прерывается, но отключается функция солнечного комплекта.

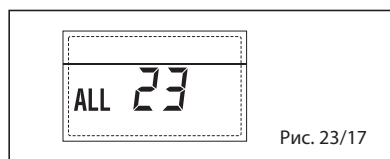

Рис. 23/18

– НЕПОЛАДКА ДАТЧИКА СОЛНЕЧНОГО ВОДОНАГРЕВАТЕЛЯ (S2) “ТРЕВ 25” (рис. 23/19)

Когда солнечный датчик будет разомкнут или замкнут накоротко, на дисплее будет показана неполадка ТРЕВ 25. При настоящей неполадке котла рабочий режим не прерывается, но отключается функция солнечного комплекта.

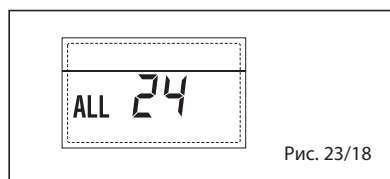

Рис. 23/19

– НЕПОЛАДКА ВСПОМОГАТЕЛЬНОГО ДАТЧИКА (S3) “ТРЕВ. 26” (рис. 23/20)

Когда солнечный датчик будет разомкнут или замкнут накоротко, на дисплее будет показана неполадка ТРЕВ 26. При настоящей неполадке котла рабочий режим не прерывается, но отключается функция солнечного комплекта.

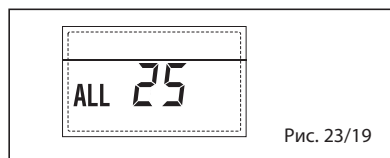

Рис. 23/20

– НЕПОЛАДКА СООТВЕТСТВИЕ СОЛНЕЧНОГО НАБОРА “ТРЕВ 27” (рис. 23/21)

При несоответствии гидравлической конфигурации с солнечным набором, на дисплее появляется неполадка ТРЕВ 27. При настоящей неполадке котёл продолжает работу, но при этом плата солнечного набора, на котором сработала неполадка, может выполнять только противообледенительную функцию коллектора.

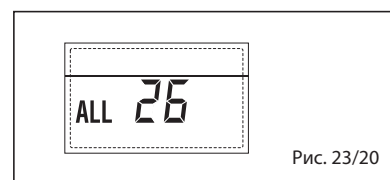

Рис. 23/21

– НЕПОЛАДКА СООТВЕТСТВИЯ ВХОДА (S3) ТОЛЬКО ДЛЯ УСТАНОВКИ 7 “ТРЕВ 28” (рис. 23/22)

Когда вместо сухого контакта подключён датчик на входе платы S3, на дисплее появляется неполадка ТРЕВ 28. При настоящей неполадке котёл продолжает работу, но при этом плата солнечного набора, на котором сработала неполадка, может выполнять только противообледенительную функцию коллектора.

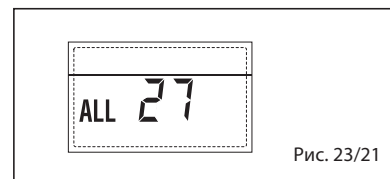

Рис. 23/22

– НЕПОЛАДКА КОЛИЧЕСТВА ПОДКЛЮЧЕННЫХ ПЛАТ “ТРЕВ 29” (рис. 23/23)

Когда одна из плат, подключенных к ZONA MIX/SOLAR неисправна или нет

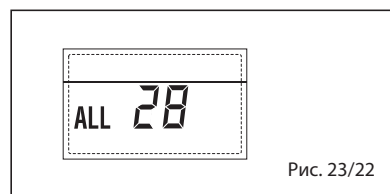

Рис. 23/23

связи, на дисплее будет показана неполадка ТРЕВ. 29

При настоящей неполадке котёл продолжает нормальный режим работы за исключением функции ЗОНА МИКС/ SOLARE.

– НЕПОЛАДКА ДАТЧИКА ВОЗВРАТА НА ОТОПЛЕНИЕ “ТРЕВ 30” (рис. 23/24)

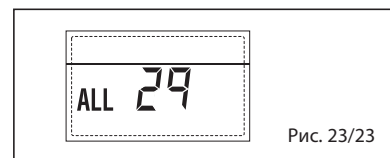
Когда открыт или закорочен датчик обратки отопления (SR), на дисплее появляется неполадка ТРЕВ 30. При настоящей неполадке, котёл продолжает работать в нормальном режиме.



Рис. 23/24

менее чем на 4 минуты и на дисплее появляется сигнал тревоги ТРЕВ 33. Котёл включается, когда восстанавливается связь, или когда устанавливается параметр ПАР 16 = “-”.

– НЕПОЛАДКА СВЯЗИ ПЛАТЫ RS-485 В КАСКАДНОМ РЕЖИМЕ “ТРЕВ 34” (рис. 23/28)

Когда ПАР 15 не является “-” и нет связи между платой котла и платой RS-485 в КАСКАДНОМ режиме котёл останавливается и на дисплее появляется сигнал тревоги ТРЕВ 34. Котёл включается, когда восстанавливается связь, или когда устанавливается параметр ПАР 15 = “-”.

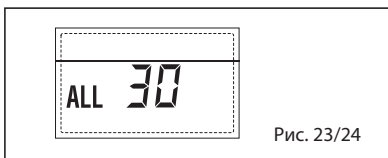

Рис. 23/28

– НЕПОЛАДКА ДАТЧИКА КАСКАДНОЙ ПОДАЧИ “ТРЕВ 31” (рис. 23/25)

Когда открыт или закорочен датчик каскадной подачи (SMC), на дисплее появляется неполадка ТРЕВ 31. При настоящей неполадке, котёл продолжает работать в нормальном режиме.

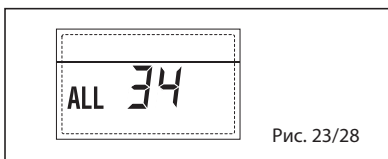

Рис. 23/25

– НЕПОЛАДКА СВЯЗИ ПЛАТЫ RS-485 И ПЛАТЫ RS-485 “ТРЕВ 35” (рис. 23/29)

Когда ПАР 15 не является “-” и нет связи между хотя бы двумя платами RS-485 котёл останавливается и на дисплее появляется сигнал тревоги ТРЕВ 35. Котёл включается, когда восстанавливается связь, или когда устанавливается параметр ПАР 15 = “-”.

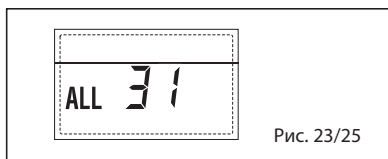

Рис. 23/29

– НЕПОЛАДКА КОНФИГУРАЦИИ ТРЁХ-ЗОННОЙ УСТАНОВКИ “ТРЕВ 32” (рис. 23/26)

При недостаточном количестве подключенных плат RS-485 и/или когда хотя бы одна плата не является платой смешанной зоны, котёл останавливается и на дисплее показывается неполадка ТРЕВ. 32. Котёл запустится, когда подключается правильная конфигурация для трёхзонной системы.

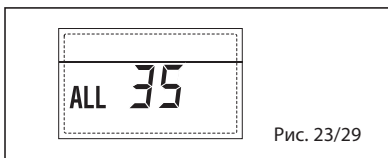

Рис. 23/26

ВНИМАНИЕ! При последовательном/каскадном подключении на дисплее удалённого управления SIME HOME появляются коды ошибки 70 и 71:

- ТРЕВОГА 70

При срабатывании неполадки, блокирующей каскадный режим работы (датчик подачи каскады ТРЕВ 31) на дисплее удалённого управления SIME HOME показывается сигнал тревоги 70. Проверить сигнал тревоги на каскаде.

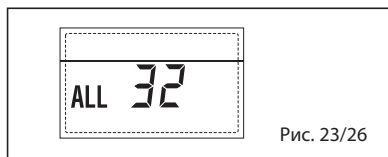
- ТРЕВОГА 71

При срабатывании неполадки на одном из двух модулей, другие модули продолжают работать, насколько это допускается, на дисплее удалённого управления SIME HOME, появляется сигнал тревоги 71. Проверить сигнал тревоги на каскаде.

– НЕПОЛАДКА СВЯЗИ ПЛАТЫ RS-485 В РЕЖИМЕ MODBUS “ТРЕВ. 33” (рис. 23/27)

Когда ПАР 16 не является “-” и нет связи между платой котла и платой RS-485 в режиме MODBUS котёл останавливается не



Рис. 23/27

4.7 НЕИСПРАВНОСТИ РАБОТЫ ЦИРКУЛЯТОРА

При возникновении сбоя в работе на дисплее циркуляционного насоса появляется цветной и мигающий светодиод. Циркуляционный насос останавливается (в зависимости от типа неисправности) и предпринимает циклические попытки перезапуска. Ниже приведены описания аномалий с относительной тревогой и решением:

ВЕЛ	АНОМАЛИИ	ЭТО ВЫЗЫВАЕТ	СРЕДСТВО
Горит красным светом	Блокировать	Заторможенный ротор	Активируйте перезапуск или обратитесь в службу поддержки
	Контакт / Обмотка	Неисправная обмотка	
Мигает красным светом	Пониженное / повышенное напряжение	Напряжение питания на стороне питания слишком низкое / высокое	Проверьте сетевое напряжение и условия использования и, при необходимости, свяжитесь со службой поддержки клиентов.
	Чрезмерная температура модуля	Внутри модуля слишком жарко	
	Короткое замыкание	Слишком высокий ток двигателя	
Мигает красным / зеленым светом	Работа турбины	Гидравлическая система циркуляционного насоса запитана, но циркуляционный насос не имеет сетевого напряжения.	Проверьте сетевое напряжение, расход или давление воды, а также условия окружающей среды.
	Сухой ход	Воздух в циркуляторе	
	Перегрузка	Двигатель вращается с трудом. Циркуляционный насос работает не в соответствии со спецификациями (например, высокая температура модуля). Число оборотов ниже, чем при нормальной работе.	

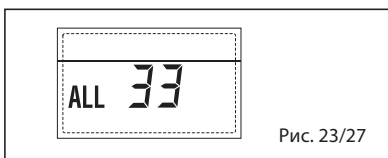
ДЛЯ ПОЛЬЗОВАТЕЛЯ

ПРЕДУПРЕЖДЕНИЯ

- Устройство может быть использовано детьми в возрасте не менее 8 лет, а также лицами с ограниченными физическими, сенсорными или умственными способностями, или недостатком опыта или знаний, при условии, что они находятся под наблюдением, или после того, как они получили инструкции о безопасном использовании и уяснили связанные с ним возможные опасности. Дети не должны играть с прибором. Очистка и техобслуживание, которые должны выполняться пользователем, не должны выполняться детьми без наблюдения.
- Перед тем как выполнять операции сброса, убедиться, что внутренние компоненты котла остыли, во избежание риска ожогов из-за высоких температур. Осторожно, не дотрагиваться до опасных механических (винты и режущие кромки стальных листов) и электрических компонентов.
- В случае поломки прибора отключите его и воздержитесь от выполнения любых ремонтных работ. Обращайтесь только к квалифицированному персоналу.

ВКЛЮЧЕНИЕ И РАБОТА

ВКЛЮЧЕНИЕ ОТДЕЛЬНОГО МОДУЛЯ (рис. 24)

Первое включение модуля должно выполняться уполномоченным персоналом.

После этого, если возникнет необходимость заново запустить модуль в работу, внимательно выполните следующие операции: откройте газовый кран, чтобы дать возможность газу попасть на горелку и установите главный выключатель в положение "включено".

Когда питание начнёт поступать, модуль выполнит проверочную последовательность, а затем дисплей покажет состояние функционирования, всегда показывая давление установки.

Включённая голубая световая строка указывает на наличие напряжения.

Нажмите на кнопку (*) управления (полож. 2), чтобы включить работу в зимнем режиме. Дисплей будет таким, как показано на рисунке.

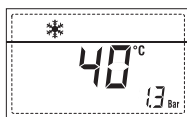

ПРИМЕЧАНИЕ. При первом нажатии на кнопки управления (2) включается подсветка дисплея, при последующем нажатии, включается выбранный режим работы.



Рис. 24

РЕГУЛИРОВКА ТЕМПЕРАТУРЫ ВОДЫ ОТОПЛЕНИЯ ОТДЕЛЬНОГО МОДУЛЯ (рис. 25)

Для установки необходимой температуры воды отопления нажмите на кнопку () механизмов управления (полож. 2).

При первом нажатии на кнопку, выбирается УСТАНОВКА контура отопления 1. При втором нажатии на кнопку, выбирается УСТАНОВКА контура отопления 2. При третьем нажатии на кнопку, выбирается УСТАНОВКА контура отопления 3 (трёхзонная установка). Дисплей будет таким, как показано на рисунке. Изменить значения с помощью кнопок () и ().

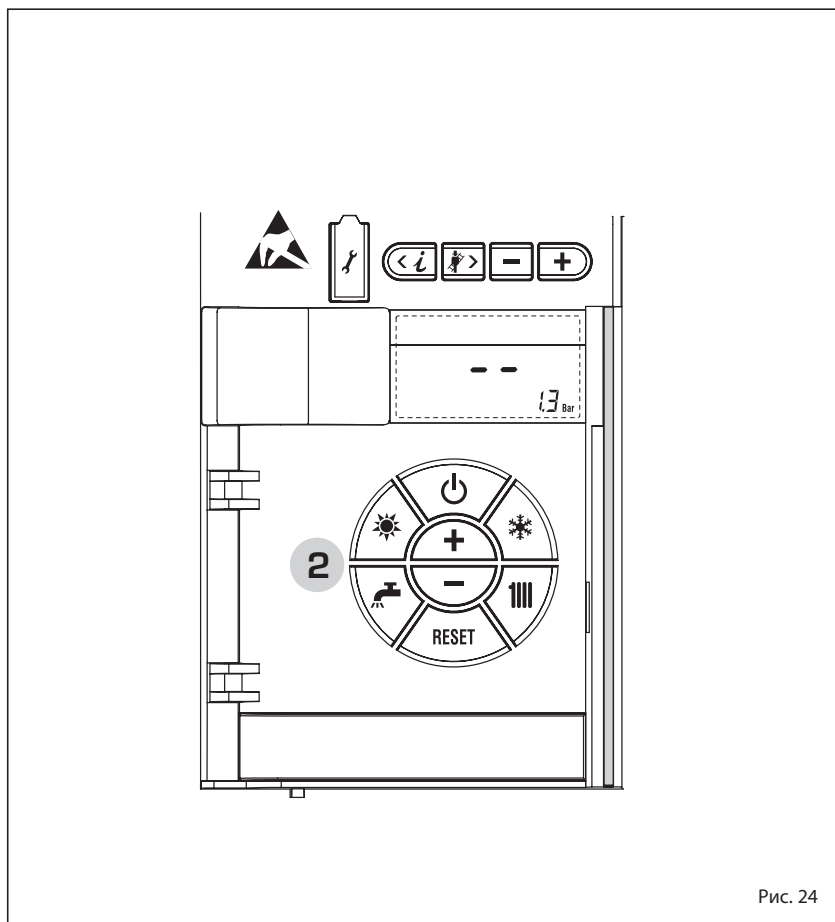
Возврат к стандартному показу происходит при нажатии на кнопку () или если не нажимать на кнопки в течение 10 секунд.

РЕГУЛИРОВКА С ПРИСОЕДИНЁННЫМ ВНЕШНИМ ДАТЧИКОМ (рис. 25/a)

Когда был установлен внешний датчик, значение температуры подачи выбирается автоматически системой, которая предусматривает выполнение быстрого приспособления температуры помещения к изменениям внешней температуры. Если необходимо изменить значение температуры, увеличивая или уменьшая его по сравнению со значением, которое было автоматически высчитано электронной платой, выполните операции, описанные в предыдущем параграфе. Уровень исправления изменяется на одно высчитанное пропорциональное значение калибровки. Дисплей будет таким, как показано на рисунке.

ВЫКЛЮЧЕНИЕ ОТДЕЛЬНОГО МОДУЛЯ (рис. 24)

При коротком отсутствии нажмите на кнопку () механизмов управления (полож. 2).

Дисплей будет таким, как показано на рис. 24 Таким образом, оставив включёнными электропитание и подачу горючего, котёл будет защищён с помощью систем защиты от замерзания и от блокировки насоса.

При длительном периоде бездействия котла рекомендуется выключить электрическое напряжение, используя главный выключатель установки, закрыть газовый кран и, если ожидается низкая температура, опорожнить гидравлическую систему, чтобы избежать поломки труб из-за замерзания воды.



Рис. 25



Рис. 25/a

НЕПОЛАДКИ И ИХ УСТРАНЕНИЕ

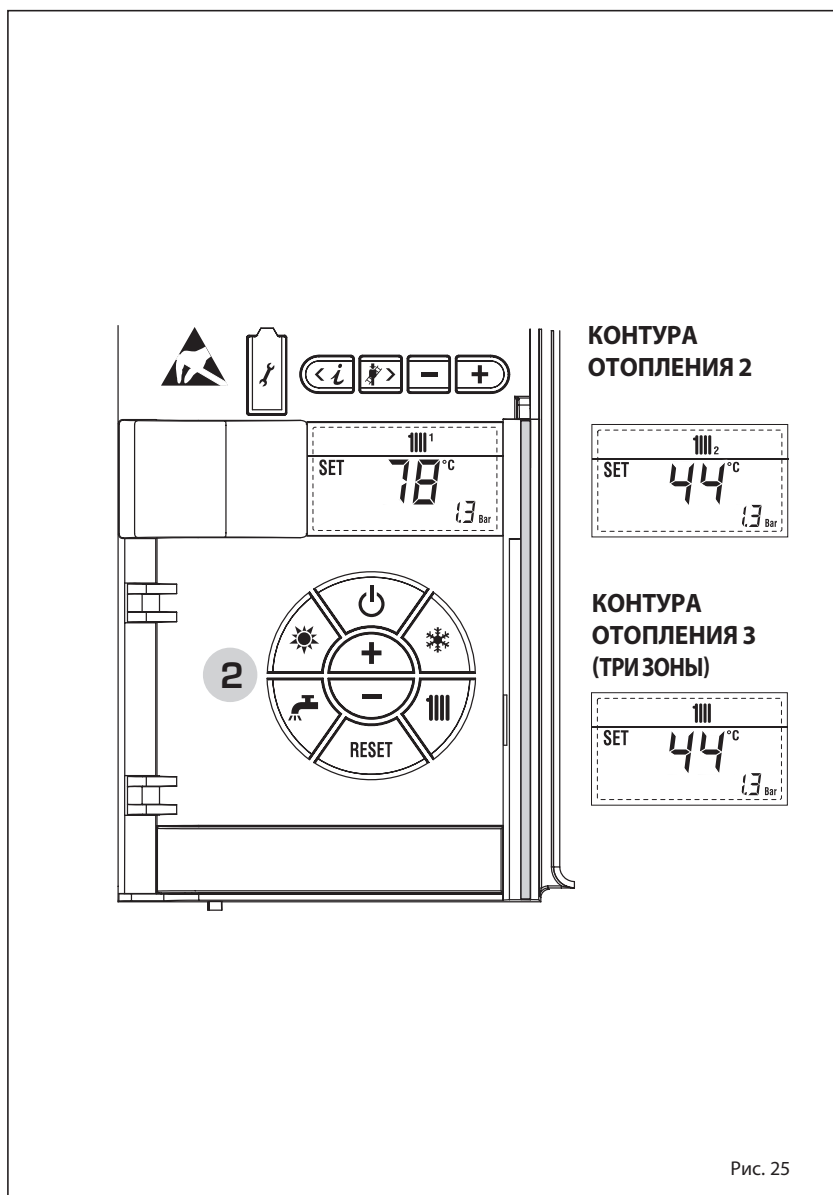
Когда возникает неполадка функционирования, на дисплее показывается сигнал тревоги, а **голубая световая строка становится красной**. Ниже приводится описание неполадок с соответствующими сигналами тревог и их способами устранения:

– ТРЕВ. 02 (рис. 27/a)

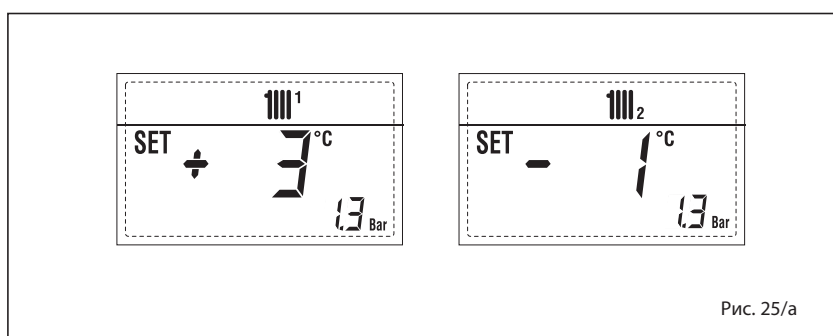
Если давление воды, которое было определено датчиком, будет ниже 0,5 бар, котёл остановится, а на дисплее появится неполадка ТРЕВ. 02. Выполнить процедуру восстановления давления, пока давление, указанное на трансдукторе, не будет в диапазоне от 1 и до 1,5 бар.

Если возникнет необходимость в повторении операции загрузки установки несколько раз, рекомендуется связаться с квалифицированным техническим персоналом, чтобы проверить действительную герметичность отопительной системы (проверка возможных утечек).





Рис. 27/a

– ТРЕВ. 03 и ТРЕВ. 05

Вызовите квалифицированный технический персонал.

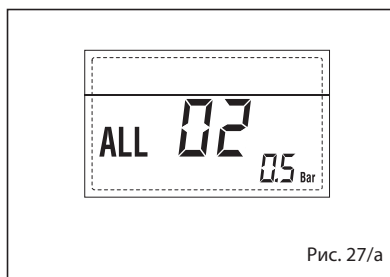
– ТРЕВ. 06 (рис. 27/c)

Нажмите на кнопку  механизмов управления (2), чтобы заново запустить котёл.

Если неполадку не удалось устранить, вызовите квалифицированный технический персонал.





Рис. 27/c

– ТРЕВ. 07 (рис. 27/d)

Нажмите на кнопку  механизмов управления (2), чтобы заново запустить котёл.

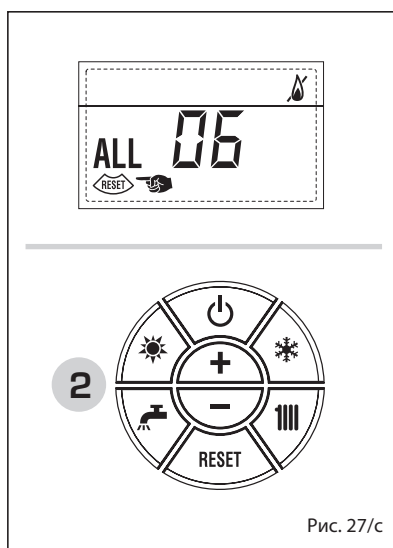
Если неполадку не удалось устранить, вызовите квалифицированный технический персонал.





Рис. 27/d

– ТРЕВ. 08 - 09 - 10

Вызовите квалифицированный технический персонал.

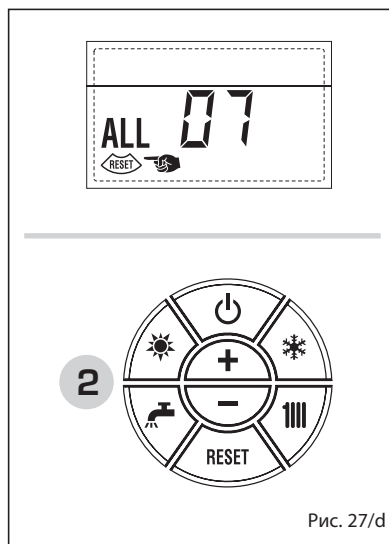
– ТРЕВ. 13 (рис. 27/e)

Нажмите на кнопку  механизмов управления (2), чтобы заново запустить котёл.

Если неполадку не удалось устранить, вызовите квалифицированный технический персонал.



Рис. 27/e

– От ТРЕВ 30 до ТРЕВ 35

Вызовите квалифицированный технический персонал.

– ТРЕВ 70 и ТРЕВ 71

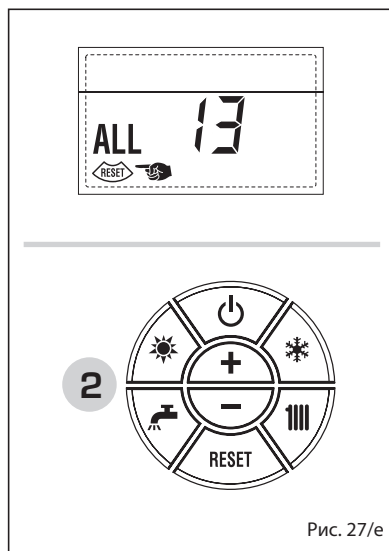
Настоящие сигналы тревоги по-

являются на дисплее удалённого управления SIME HOME. Вызовите квалифицированный технический персонал.

ПЕРЕХОД НА ДРУГОЙ ТИП ГАЗА

Если возникнет необходимость в переходе на другой тип газа, обращайтесь только к уполномоченному техническому персоналу.

ТЕХНИЧЕСКОЕ ОБСЛУЖИВАНИЕ

Рекомендуется своевременно запрограммировать проведение ежегодного технического обслуживания оборудования, вызвав для этого квалифицированный технический персонал.

ВНИМАНИЕ: Кабель питания должен заменяться только на оригинальный кабель, заказываемый как запчасть, и подсоединяться квалифицированным персоналом.

УТИЛИЗАЦИЯ ПРИБОРА



Котлы, а также электрическая и электронная аппаратура профессионального использования, или классифицируемые как профессиональные отходы, по окончании их срока службы не должны выбрасываться как обычные городские отходы, а должны сдаваться в специальные центры, в соответствии с директивой 2012/19/ЕС. Запросите информацию у вашего дистрибьютора относительно их вывоза или замены, если изделие должно заменяться на аналогичное. Несмотря на то, что ваше изделие спроектировано и изготовлено так, чтобы свести к минимуму воздействие на окружающую среду, оно содержит компоненты, которые могут быть вредны, если с ними неправильно обращаться. Роль покупателя в конце срока службы изделия очень важна, с точки зрения снижения воздействия на окружающую среду, здоровье людей и вторичной переработки материалов. Приведенное здесь условное обозначение (перечеркнутый мусорный бак), которое имеется также на приборе, обозначает, что изделие по окончании срока службы не должно выбрасываться как нормальные городские отходы, а должно подвергаться утилизации как отходы электрической и электронной аппаратуры, в соответствии с действующим законодательством. Любая страна установки может также иметь свои правила в отношении обработки электрических и электронных отходов. Перед сдачей прибора ознакомьтесь с предписаниями, действующими в вашей стране.

ПРИЛОЖЕНИЕ

ТЕХПАСПОРТ ИЗДЕЛИЯ

	
MURELLE EQUIPE	140 BOX ErP
Класс энергетической сезонной эффективности системы отопления	
Тепловая мощность (кВт)	127
Ежегодный расход электроэнергии системы отопления (гДж)	218
Энергетическая сезонная эффективность системы отопления (%)	92
Звуковая мощность дБ(А)	--
<p>Меры предосторожности, предпринимаемые в момент монтажа, установки или техобслуживания устройства, содержатся в руководстве на котел</p> <p>Соответствует приложению IV (пункт 1) регламента (ЕС) № 811/2013, дополняющего Директиву 2010/30/UE</p>	

ПРИЛОЖЕНИЕ АА.1 - MURELLE EQUIPE 140 BOX ErP (код. 8111235)

Сведения, предоставляемые для обогревательных и комбинированных котлов							
Модели:		MURELLE EQUIPE 140 BOX ErP					
Конденсационный котел:		ДА					
Низкотемпературный котел:		ДА					
Котел типа B11:		No					
Когенерационная отопительная установка:		No		Оснащен дополнительной отопительной установкой:		No	
Отопительная комбинированная установка:		No					
Элемент	Символ	Значение	Ед.	Элемент	Символ	Значение	Ед.
Номинальная тепловая мощность	P_n	127	kW	Сезонная энергетическая эффективность системы отопления	η_s	92	%
Для обогревательных и комбинированных котлов: полезная тепловая мощность				Для обогревательных и комбинированных котлов: полезная эффективность			
При номинальной тепловой мощности и высокотемпературном режиме ^a	P_4	126,5	kW	При номинальной тепловой мощности и высокотемпературном режиме (*)	η_4	87,6	%
При 30% номинальной тепловой мощности и низкотемпературном режиме ^b	P_1	42,2	kW	При 30% номинальной тепловой мощности и низкотемпературном режиме (*)	η_1	97,3	%
Дополнительный расход электроэнергии				Другие элементы			
При полной нагрузке	e_{el}^{max}	0,196	kW	Тепловые потери в резервном режиме	$P_{s\ tby}$	0,286	kW
При частичной нагрузке	e_{el}^{min}	0,080	kW	Энергопотребление запальной горелки	P_{ign}	0	kW
В резервном режиме	PSB	0,006	kW	Выбросы NOx	NOx	24	mg/kWh
Для комбинированных отопительных установок:							
Заявленный профиль нагрузки	--			Энергетическая эффективность системы нагрева в оды	η_{wh}	--	%
Ежедневное потребление электроэнергии	Q_{elec}	--	kWh	Ежедневный расход топлива	Q_{fuel} $Q_{топливо}$	--	kWh
Контактная информация	Fonderie Sime S.p.A. Via Garbo 27, 37045 Legnago (VR) ITALIA						
<p>a. <i>Высокотемпературный режим: температура возврата 60°C на входе и 80°C рабочая температура на выходе устройства.</i></p> <p>b. <i>Низкотемпературный режим: температура возврата (на входе в котел) для конденсационных котлов 30°C, для низкотемпературных котлов 37°C и для других котлов 50°C.</i></p>							
(*) Параметры КПД были рассчитаны с тепловой способностью Hs.							



Fonderie Sime S.p.A - Via Garbo, 27 - 37045 Legnago (Vr)
Тел. + 39 0442 631111 - Факс +39 0442 631292 - www.sime.it